



Nasta Interphone

ナスタ インターホン

KS-DP01U

KS-DP01D

無線通信モデル

KS-DP01UT

タブレットセット

KS-DP01DT

無線通信モデル/タブレットセット

取扱説明書

この度は **Nasta Interphone** をお買い上げいただき、誠にありがとうございます。

□〈取扱説明書〉をよくお読みのうえ、正しく安全にお使いください。

□ご使用前に「安全上のご注意」「使用上のお願い」を必ずお読みください。



玄関子機



室内親機

タブレット



目次

| | |
|-------------------------------------|-------------|
| ■ 安全上のご注意 | P.3 |
| ■ 使用上のお願い | P.4 |
| ■ microSD カードについて | P.5 |
| • 使用可能な microSD カード | P.5 |
| • microSD カードを入れる | P.5 |
| • microSD カードを取り出す | P.5 |
| ■ 各部の名称とはたらき | P.6 ~ P.7 |
| ■ Nasta Interphone の使用を開始する | P.8 ~ P.20 |
| スマートフォンの場合 | |
| • 録画する時は | P.8 |
| • アプリ使用上のお願い | P.8 |
| • アプリのインストール | P.8 |
| タブレットを〈Wi-Fi環境でご使用〉の場合 | |
| • 録画する時は | P.9 |
| • アプリ使用上のお願い | P.9 |
| • アプリのインストール | P.9 |
| スマートフォンの場合 | |
| • 新規アカウントの登録とログイン | P.10 |
| • 室内親機とスマートフォンを連携する | P.11 ~ P.12 |
| スマートフォン/タブレット共通 | |
| • 初期設定(スマートフォン/タブレット共通) | P.13 |
| • ご使用前に「録画できているか」ご確認ください | P.14 |
| • 他のユーザーを招待する | P.14 |
| • アプリをアップデートする | P.14 |
| • 月額料金プランを設定する | P.14 |
| タブレットを〈有線接続でご使用〉の場合 | |
| • 録画する時は | P.15 |
| • タブレット/アプリ使用上のお願い | P.15 |
| • アプリの起動と時刻設定 | P.15 ~ P.16 |
| • 室内親機/玄関子機をアップデートする | P.17 |
| • 更新ファイルをダウンロードする | P.17 ~ P.18 |
| • FW アップデートを実行する | P.18 |
| • アプリをアップデートする | P.19 ~ P.20 |
| ※タブレットの初期設定はP.13を参照 | |
| ■ 来客/宅配の呼び出しに応答する | P.21 |
| • 訪問者と通話する | P.21 |
| • 通話を再開する | P.22 |
| ■ 通話内容を保存する | P.23 |
| ■ 自動応答 | P.24 |
| • 自動応答を設定する | P.24 |
| • 自動応答音声を作成する | P.25 |
| • 訪問者の呼び出しに自動応答する | P.25 |
| ■ 留守録応答 | P.26 |
| • 留守録応答を設定する | P.26 |
| • 留守録を残す | P.26 |
| ■ 通話・録画 | P.27 |
| ■ 通話中の機能 | P.28 |
| • メッセージ応答 | P.28 |
| • マイクオフ | P.28 |
| • 通話を終了する | P.28 |
| • 転送する | P.29 |
| • 転送相手が応答しなかった場合 | P.29 |
| ■ 室内の相手呼び出す(室内呼) | P.30 |
| • 内線通話 | P.30 |
| ■ 録画・録音機能について | P.31 |
| • 映像・音声の記録について | P.31 |
| • 記録内容(24時間録画・訪問録画・留守録画) | P.31 |
| • 録画時間(室内親機・microSDカード) | P.31 |
| ■ 訪問・録画件数の通知 | P.31 |
| ■ 映像や音声の録画・録音 | P.32 |
| • 玄関子機で24時間録画する | P.32 |
| • 通話を手動で録画・録音する | P.32 |
| • モニター中の映像を手動で録画する | P.32 |
| ■ スマートフォンで録画を再生する | P.33 |
| • 訪問履歴を表示・再生する | P.33 |
| • スマートフォンのアルバムに保存する | P.33 |
| • 録画履歴を表示・再生する | P.34 |
| • 時間を指定して全録画履歴を表示する | P.34 |
| ■ お知らせ画面を見る | P.35 |
| • お知らせ内容の確認 | P.35 |
| ■ 音に関する機能や設定 | P.36 |
| • 呼出音量を変える | P.36 |
| • 呼出音の種類を変える(室内親機) | P.37 |
| • プッシュ通知を利用する | P.37 |
| • おやすみモード | P.37 |
| ■ 機能設定(設定方法と設定一覧) | P.38 |
| • 自動応答 | P.38 |
| • 自動応答音声を作成する | P.38 |
| • アカウントの追加 | P.39 |
| • Wi-Fi設定 | P.39 |
| ■ お問い合わせ | P.40 |
| • 新規お問い合わせ | P.40 |
| • お問い合わせの返信内容を確認する | P.41 |
| • お問い合わせ一覧から確認 | P.41 |
| • お知らせから確認 | P.41 |
| • 過去のお問い合わせ内容を確認する | P.41 |
| ■ マイアカウント情報の確認・変更 | P.42 |
| • マイアカウント情報を表示する | P.42 |
| • メールアドレスを変更する | P.42 |
| • 氏名・電話番号を変更する | P.43 |
| • パスワードを変更する | P.43 |
| • 転送一覧に表示する名称を変更する | P.44 |
| • 連携済みのアカウント情報を表示・変更する | P.44 |
| • アカウントの権限を変更する | P.44 |
| • 端末ニックネームを変更する | P.45 |
| ■ 必要なとき | P.46 |
| • Nasta Interphone の使用をやめる場合 | P.46 |
| • スマートフォン連携を解除する | P.46 |
| • アカウントを削除する(退会) | P.46 |
| • 室内親機を初期化する | P.47 |
| • 設定を初期化する | P.48 |
| • microSD カードを取り出す | P.49 |
| • microSD カード(フォーマット・録画のコピー・パソコン再生) | P.49 |
| • 機器情報を確認する | P.50 |
| • 機器を交換する | P.51 |
| • 室内親機を交換する | P.51 |
| • 玄関子機を交換する | P.51 |
| • microSD カードを交換する | P.52 |
| • 無線LANルーターを交換した場合 | P.52 |
| • お使いのスマートフォンの機種を変更した場合 | P.52 |
| • お手入れについて | P.52 |
| • 仕様 | P.52 ~ P.53 |
| • 別売品 | P.53 |
| • 商標など | P.53 |
| ■ 困ったとき | P.54 |
| • こんな時は | P.54 |
| • 保証とアフターサービス | P.54 |
| • よくあるご質問 | P.55 ~ P.58 |



安全上のご注意 必ずお守りください

ご使用になる前に本書をよくお読みになり、十分にご理解のうえ、正しくご使用ください。

- 誤った取り扱いをしたときに生じる危害や損害を、次のように区分して説明しています。

| | |
|---|--|
|  警告 | 正しい取り扱いをしなければ、軽傷・中程度の傷害を負ったり、万一の場合には重傷や死亡に至るおそれがある内容です。 |
|  注意 | 正しい取り扱いをしなければ、ときに軽傷・中程度の傷害を負ったり、あるいは財産の損害を受けるおそれがある内容です。 |

- お守りいただく(内容の種類)を次の絵表示で区分し説明しています。(下記は絵表示の一例です。)

| | |
|---|-------------------------------|
|  | このような絵表示はしてはいけない「禁止」の内容です。 |
|  | このような絵表示は必ず実行していただく「強制」の内容です。 |

| | |
|---|---|
|  警告 | <p>〈火災・感電を防ぐために〉</p> <ul style="list-style-type: none"> ● 分解、改造、または修理をしないでください。万一の場合、感電による傷害や火災が起こるおそれがあります。 ● 湯気、水蒸気、冷気、油煙、腐食性ガスを出す機器を室内親機付近に置かないでください。発煙・発火のおそれがあります。 ● お手入れ時に洗剤や薬品を使用しないでください。万一の場合、火災が起こるおそれがあります。 ● 本機（室内親機）に水をかけたりぬらしたりしないでください。万一の場合、感電による傷害が起こるおそれがあります。ぬれた場合は、すぐに電源プラグまたは電源ブレーカーを切ってください。 ● 雷が鳴っているときは、本機やケーブルには触れないでください。万一の場合、感電による傷害が起こるおそれがあります。 ● 配線器具の定格を超える使い方や、AC100V 以外での使用はしないでください。定格を超える使い方を行うと、発熱による火災の原因となります。 <hr/> <ul style="list-style-type: none"> ● 電源プラグは根元まで差し込んでください。差し込みが不十分ですと、感電や発熱による火災の原因となります。 ● 機器の電源投入時は、かならず正しく取り付けられている状態で使用してください。内部部品の焼損、発火による機能障害が稀に起こるおそれがあります。 ● 煙・異臭・異音が発生したり、落下・破損したときは、すぐに電源プラグを抜く、または電源ブレーカーを切るなどして通電をやめてください。そのまま使用すると、火災や感電の原因となります。 |
| | <p>〈事故などを防ぐために〉</p> <ul style="list-style-type: none"> ● 機器^(※1)を医療機器の近く、または自動ドア、火災報知器などの自動制御の近くで設置や使用をしないでください。本機からの電波により、それらの機器に影響を及ぼすことがあり、誤動作による事故につながる可能性があります。 ● microSD カードは、乳幼児の手の届く範囲に置かないでください。誤飲などの事故につながるおそれがあります。 ● 本機を電子レンジに入れたり、電磁調理器の上などに置いたりしないでください。爆発などの事故につながるおそれがあります。 ● ケーブルを引っ張ったり、コネクター部に過度の力を加えないでください。 <hr/> <ul style="list-style-type: none"> ● 心臓ペースメーカをご使用の際は、機器^(※1)から離れて使用してください。本機からの電波により、心臓ペースメーカに影響を及ぼすことがあり、誤動作による事故につながる可能性があります。 |

| | |
|---|--|
|  注意 | <p>〈事故・けが・財産の損害を防ぐために〉</p> <ul style="list-style-type: none"> ● 不安定な場所や振動の激しい場所に設置しないでください。 ● 本機の上に乗ったり、物を置いたりしないでください。落下・転倒・けがのおそれがあります。 ● スピーカー部分に対して耳を近づけて使用しないでください。大きな音が出ますので、聴覚障害を起こすおそれがあります。 <hr/> <ul style="list-style-type: none"> ● 室内親機を壁掛け、天井付けするときは、施工説明書にしたがって取り付けてください。正しく取り付けが行われていない場合、落下するおそれがあり、けがや破損の原因となります。 ● コンセントプラグに溜まるほこりは火災の原因になりますので定期的にお取りください。 ● ラジオやテレビなど、電波を利用する機器は本機^(※1)から離して設置してください。電波受信に影響が出るおそれがあります。 |
|---|--|

(※1)無線通信モデル(DECT 準拠方式)インターホンの場合。

使用上のお願い

室内親機の設置について

動作不良の原因になるため、次のような場所に設置しないでください。

- 火器・熱器具・冷暖房器が設置されている場所
- 直射日光の当たる場所
- 窓の近くなど、温度変化が激しく結露が発生する場所
- 振動・衝撃のある場所
- 有毒ガスが発生するような場所

電波の干渉について※1

玄関子機と室内親機の通信には、1.9GHz（ギガヘルツ）の周波数帯の電波を利用しています。電波による影響（電波干渉やノイズ発生）を防ぐため、次の機器の近くに設置しないでください。

影響を受けた場合、誤動作や映像の品質が低下する原因になります。

- テレビ・ラジオ・パソコンなどのOA機器
- エアコン・給湯器リモコン・ホームセキュリティ関連機器
- CSデジタル放送受信機器（チューナー、チューナー内蔵のデジタルテレビ、レコーダーなど）影響を受けた際にCSチャンネル放送の画像が乱れるなどの原因となります。
- 電子レンジ
- アマチュア無線
- その他電波を発するもの

無線通信モデルの場合

- 本機は、1.9 GHz（ギガヘルツ）の周波数帯の電波を利用しています。本機は同一周波数帯を使用する他の無線局と電波干渉が発生しないように考慮されていますが、万一、本機から他の無線局に対して有害な電波干渉の事例が発生した場合には、ナスタサポートセンターに相談ください。
- 1.9 GHz DECT準拠方式対応機器を、CSデジタル放送を受信している環境でご使用になる場合、CSデジタル放送のアンテナ伝送路にDECT準拠方式対応機器の電波が混入する可能性があります。シールド性の高い衛星放送対応の分波器や分配器、接続ケーブルをお使いいただくことで影響を軽減できる場合があります。

無線LAN通信の場合

【使用周波数帯】無線LANは2.4 GHz（ギガヘルツ）の周波数帯の電波を利用しています。他の無線機器も同じ周波数帯を使用している可能性があります。他の無線機器との電波干渉を防止するため、下記事項に注意してご使用ください。

【使用上の注意事項】

本機の使用周波数帯では、電子レンジなどの産業・科学・医療機器のほか、工場の製造ラインなどで使用されている移動体識別用の構内無線局（免許を要する無線局）および特定小電力無線局（免許を要しない無線局）ならびにアマチュア無線局（免許を要する無線局）が運用されています。

- 1：本機を使用する前に、近くで移動体識別用の構内無線局および特定小電力無線局が運用されていないことを確認してください。
- 2：万一、本機から移動体識別用の構内無線局に対して有害な電波干渉の事例が発生した場合には、ナスタサポートセンターにご相談ください。
- 3：その他、本機から移動体識別用の特定小電力無線局に対して有害な電波干渉の事例が発生した場合など、何かお困りのことが起きたときは、ナスタサポートセンターへお問い合わせください。

本機の通信距離について※1

玄関子機と室内親機の通信距離は、見通し距離100m以内です。

機器の間に次のような障害物があると、電波が弱くなり、通話・音声の途切れが発生する場合があります。

次の障害物が間に入らないように設置してください。

- 金属製の扉、雨戸
- ペアガラス、2重サッシの窓
- アルミ箔で覆われた断熱材入りの壁、コンクリートの壁
- 上記以外の壁でも複数へだてた壁

玄関子機とスマートフォンの距離が近すぎるとハウリング音が生じる場合があります。

プライバシー・肖像権について

本機（玄関子機）には防犯カメラが搭載されています。

お客様の責任で被写体のプライバシー、肖像権などを考慮の上、設置、ご利用をお願いします。

プライバシーとは ……「人がその私生活や私事をみだりに他人の目にさらされない権利」とされています。

肖像権とは ……………「承諾なしに、また正当な理由なく、自分の肖像（顔、姿）を写真や絵画、彫刻などに写しとられたり、公表あるいは使用されたりしない権利」とされています。

個人情報について

室内親機のmicroSDカードには、次の個人情報が記録されます。

- 来客時の通話における映像、音声
- 来客時の留守録による映像、音声
- 上記以外の映像（防犯カメラ設定オン時は24時間録画）

記録されたデータの流出を防ぐために、お客様の責任において管理を行ってください。

免責事項について

記録された情報は、事故、故障、修理、機種変更などの際や、その他の取り扱いなどによって、消失または変化してしまうことがあります。

大切なデータは定期的にバックアップをとっておかれることをおすすめします。

なお、データが消失または変化した場合の損害につきましては、当社では責任を負いかねますのであらかじめご了承ください。

その他

- 室内親機の修理を依頼する際は、必ずmicroSDカードを取り出して、お客様ご自身で保管をお願いします。
- 本機を譲渡、破棄する際は、必ず初期化を行い、microSDカードを取り出してください。
- お引越などにより使用を中止する場合は、取扱説明書の手順に従って初期化等を行ってください。
- 本機はデジタル信号のため傍受されにくいですが、電波を使用するため、第三者が故意に傍受することも考えられます。
- 施工説明書に従って正しく設置が行われなかった場合における故障・事故については、当社は責任を負えない場合がございます。あらかじめご了承ください。

セキュリティについて

本書および使用する無線LANルーターの取扱説明書に従って、暗号化など適切なセキュリティ設定を行ってください。

適切なセキュリティの設定を行わない場合、悪意のある第三者により、次のような被害を受ける場合があります。

- 通信内容の傍受
- ネットワークへの不正な侵入による情報漏洩
- なりすましによるアクセスや改ざん

セキュリティ対策を施さず、あるいは、無線LANルーターの仕様上やむを得ない事情によりセキュリティの問題が発生してしまった場合、当社はこれによって生じた損害に対する責任を負いかねます。

本機はスマートフォンを使用する製品となるため、セキュリティに関する適切な対応が必要で

す。適切な対応ができない場合、悪意ある第三者によって次のような被害を受けることがあります。

- システムを経由した個人情報の流出
- システムの違法な使用
- システムの仕様干渉および使用停止

【必要な処置や対応について】

- スマートフォンと無線LANルーターのWi-Fi通信は暗号化してください。
- 不正に使用されるのを防止するため定期的にログインパスワードを変更してください。ログインパスワードは容易に推定可能なものを設定しますと第三者にパスワードを見られる可能性がありますので推定が難しいものを設定してください。
- スマートフォン内部の利用者情報漏えいを防止するために、ロック機能を有効にしてください。
- 不要となったスマートフォンからはアプリのアンインストールを行ってください。

（※1）無線通信モデル（DECT準拠方式）インターホンの場合。

microSD カードについて

室内親機に microSD カードを挿入することで、玄関子機に搭載されている防犯カメラの映像、音声を録画、録音することができます。

※ microSD カードはお客様ご自身で購入されたものをご使用ください。

使用可能な microSD カード

本機は SD 規格に準拠 (SD MemoryCard Specification Ver.5.00 準拠) した microSD カード (FAT16)、microSDHC カード (FAT32)、microSDXC カード (exFAT) に対応しております。サイズの上限は 256GB です。

お客様ご自身で microSD カードを購入してください。

※ microSD カードの録画・録音機能については、P.31 録画・録音機能について をご参照ください。

microSD カードを入れる

microSD カードは、矢印の方向へ奥までゆっくりと垂直に差し込んでください。

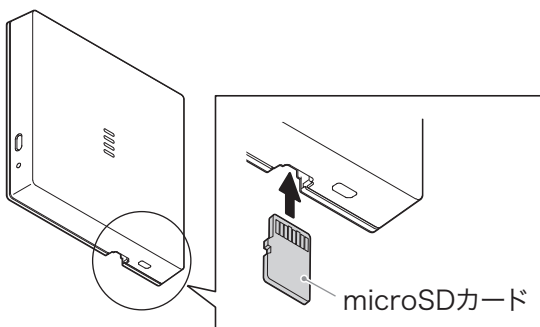

microSD カードを取り出す

microSD カードは、矢印の方向へゆっくりと垂直に取り出しててください。

※ 安全な取り出し方法については、P.49 必要なとき microSD カードを取り出す をご参照ください。

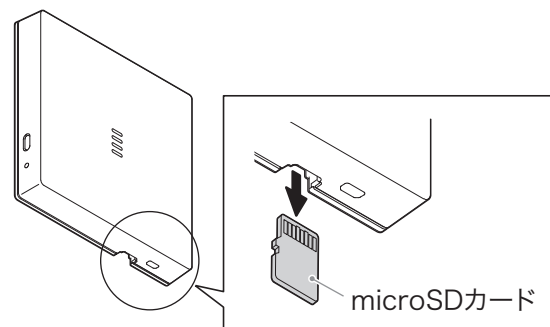

ご注意

- microSD カードの表裏の向きに注意して操作を行ってください。
- microSD カードの接続端子に指が触れないようにご注意ください。

本機を譲渡する、または廃棄する際は

- お引越などにより、他のご利用者様に譲渡される場合、microSD カードはお客様の責任において管理を行ってください。
- データを完全に消去するために、データ消去ソフトなどを使用することをお勧めします。

各部の名称とはたらき(玄関子機)

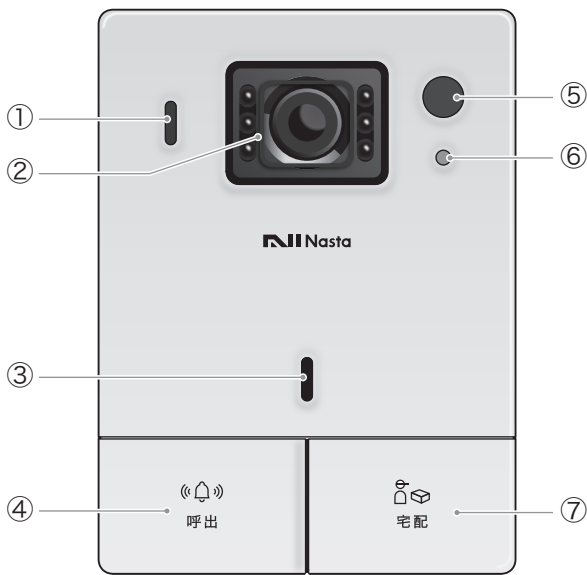

- ① スピーカー
- ② 防犯カメラ
- ③ マイク
- ④ 呼出ボタン
来客時に〈呼出ボタン〉を押すと、室内親機から呼出音が鳴ります。また、アプリに訪問者の呼び出しが通知されます。
- ⑤ 人感センサー
人が来たことを感知して録画の記録を残します。
- ⑥ LED
24時間録画中は点灯します。
※ 防犯カメラの設定がオン
- ⑦ 宅配ボタン
宅配業者が配達時に〈宅配ボタン〉を押すと、室内親機から宅配お知らせの呼出音が鳴ります。また、アプリに宅配の呼び出しが通知されます。

各部の名称とはたらき(室内親機)

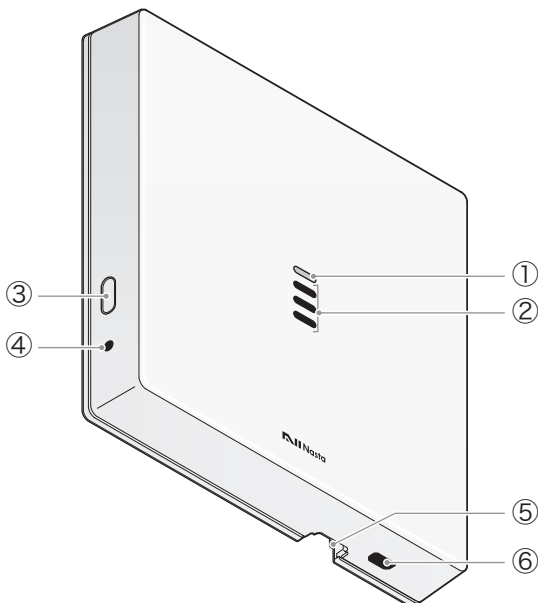

- ① LED
室内親機の状態をお知らせします。

| LED表示 | 状態 |
|-------|--------------------------------|
| 緑点灯 | 正常 |
| 緑点滅 | APモード |
| 赤点灯 | 通信異常(玄関子機～室内親機) |
| 赤点滅 | 通信異常 (室内親機～無線LANルーター/タブレット) |

- ② 室内親機スピーカー
- ③ APモードボタン
〈APモードボタン〉を押して初期設定を行います。
- ④ リセットボタン
動作がおかしいときは、先の細いものでやさしく押ししてください。(強く押し込むと故障の原因になります。)
- ⑤ microSDカード挿入口
録画保存用の〈microSDカード〉を挿入します。来客時、宅配時の記録、留守録や24時間録画を行いたい方は〈microSDカード〉を挿入してください。
- ⑥ タブレット接続口
Wi-Fi接続でお使いにならない場合に、タブレット接続用に使います。
※タブレットセットに付属のmicroUSB-TypeBのケーブルをご使用ください。

各部の名称とはたらき(タブレット)



① スピーカー

② マイク

③ 電源ボタン

長押しすると電源のオン・オフができ、短押しするとスリープの設定・解除ができます。

④ 音量ボタン

+と-のボタンで、音量を調節することができます。

⑤ タブレット接続口

USBケーブルを接続して、データのやり取りや充電をすることができます。

ご注意

タブレットの専用タブレットアプリ `NastaInterphoneOffline` を削除、あるいは本体を初期化された場合は、インターネットに接続しWebからの再ダウンロードが必要となりますのでご注意ください。

Nasta Interphoneの使用を開始する

スマートフォンの場合

Nasta Interphoneをご使用いただくには、専用スマートフォンアプリ **NastaInterphone** のインストールが必要です。対応のスマートフォンにインストールし、Nasta Interphoneと連携して使うことができます。

下記は連携イメージです。

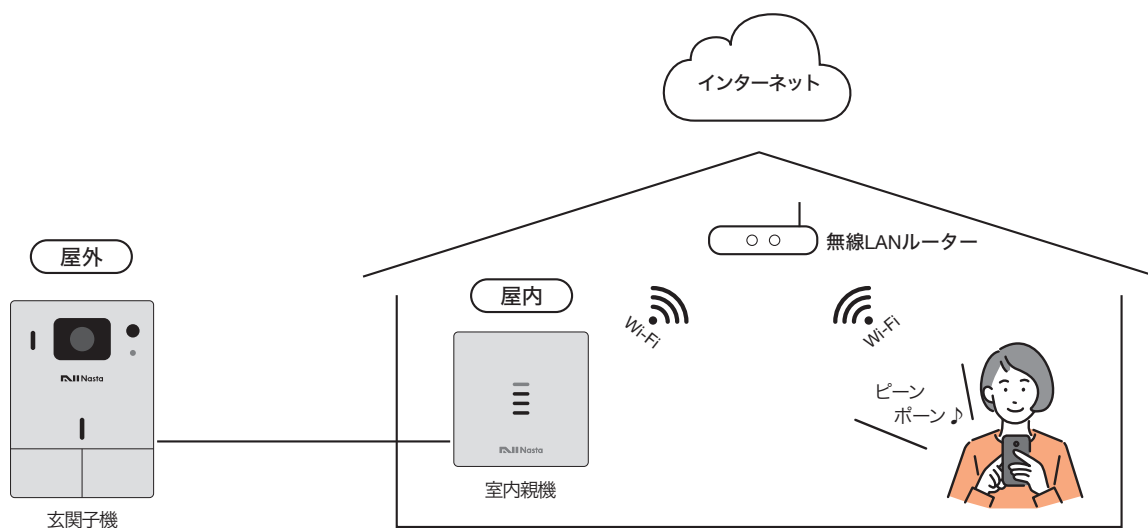

■ 録画する時は

- 訪問時、宅配時の記録、留守録や24時間録画を行いたい時は室内親機にmicroSDカードを挿入してください。microSDカードが挿入されていないと録画することができません。(P.5 microSDカードを入れる 参照)

■ アプリ使用上のお願い

- ご使用のスマートフォンのOSや機種の違いによっては、操作性が本書と異なる場合や、一部機能がご使用できない場合があります。
- 音声通話機能を有する他のアプリケーションの影響により、Nasta Interphoneをご使用できない場合があります。
- **専用スマートフォンアプリ NastaInterphone** をインストールしたスマートフォンは、室内親機が接続されている無線LANルーター（同一のSSID）に接続してください。
異なる無線LANルーターに接続している場合、また無線LANルーターに繋がっていない場合、一部機能が使えない場合があります。複数のSSIDを有する無線LANルーターをご使用の場合は特にご注意ください。

■ アプリのインストール

専用スマートフォンアプリ NastaInterphone をストアからダウンロード/インストールしてご使用ください。

※アプリのダウンロードおよび利用には通信料がかかります。

Storeから検索

iOS、Android™ の各StoreでNastaInterphoneと検索してください。

iOS 用



Download on the
App Store

Android 用



GET IT ON
Google Play

Nasta Interphoneをご使用いただくには、専用タブレットアプリ **NastaInterphone** のインストールが必要です。対応のタブレットにインストールし、Nasta Interphoneと連携して使うことができます。下記は連携イメージです。

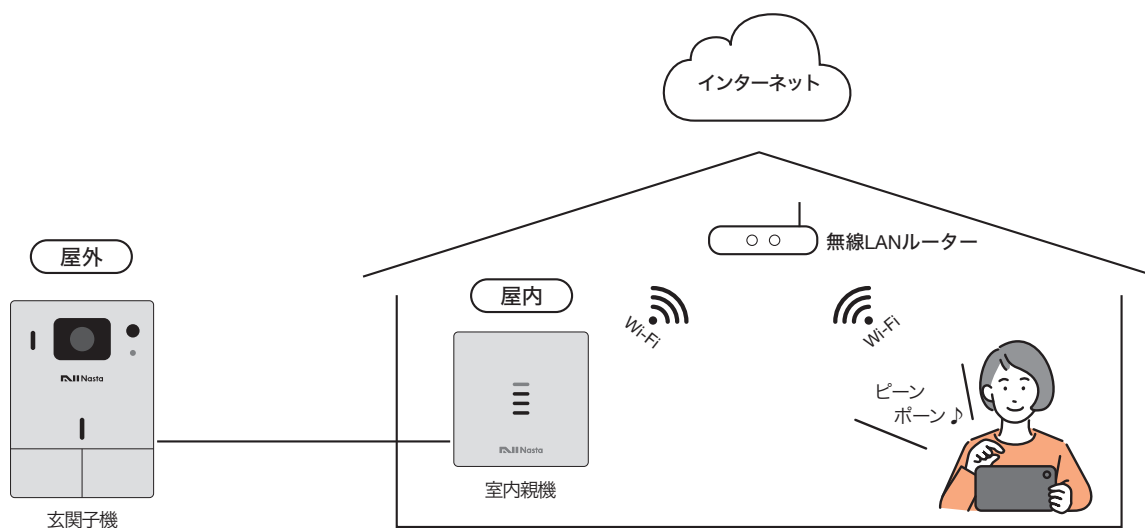

■ 録画する時は

- 訪問時、宅配時の記録、留守録や24時間録画を行いたい時は室内親機にmicroSDカードを挿入してください。microSDカードが挿入されていないと録画することができません。(P.5 microSDカードを入れる 参照)

■ アプリ使用上のお願い

- ご使用のタブレットのOSや機種の違いによっては、操作性が本書と異なる場合や、一部機能がご使用できない場合があります。
- 音声通話機能を有する他のアプリケーションの影響により、Nasta Interphoneをご使用できない場合があります。
- 専用タブレットアプリ **NastaInterphone** をインストールしたタブレットは、室内親機が接続されている無線LANルーター (同一のSSID) に接続してください。
異なる無線LANルーターに接続している場合、また無線LANルーターに繋がっていない場合、一部機能が使えない場合があります。複数のSSIDを有する無線LANルーターをご使用の場合は特にご注意ください。

■ アプリのインストール

専用タブレットアプリ **NastaInterphone** をストアからダウンロード/インストールしてご使用ください。

※アプリのダウンロードおよび利用には通信料がかかります。

Storeから検索

iOS、Android™ の各StoreでNastaInterphoneと検索してください。

iOS 用



アプリのご利用方法は **専用スマートフォンアプリ NastaInterphone** と同様です。スマートフォンアプリの説明をご参照ください。

Android 用



次ページへお進みください

■ 新規アカウントの登録とログイン

専用スマートフォンアプリ **NastaInterphone** のご利用にはアカウント登録が必要です。次の手順で新規アカウント登録を行ってください。既にアカウントをお持ちの方は、ログイン画面からログインしてください。

※他のナスタ製品のアカウントは使用できません。

1 アプリを起動する

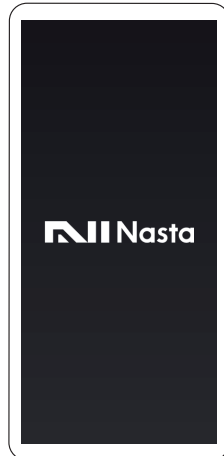

4 <確認する>を押す

新規アカウント登録画面で次の情報を入力し<確認する>を押してください。

- ・氏名
- ・氏名(カナ)
- ・電話番号
- ・メールアドレス
- ・ログイン用パスワード
(半角英数字含む8文字以上)

※パスワードは確認用にもう一度入力してください。

画面の三番下までスクロールしてください



2 <始める>を押す

チュートリアルを確認し、アカウント登録案内画面で<始める>を押してください。



5 <この内容で登録する>を押す

入力内容をご確認の上<登録する>を押してください。

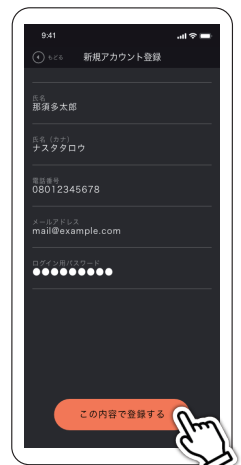

3 <アカウントを作成する>を押す

「利用規約」「プライバシーポリシー」「保証について」をご確認の上、同意するにチェックをつけ<アカウントを作成する>を押してください。

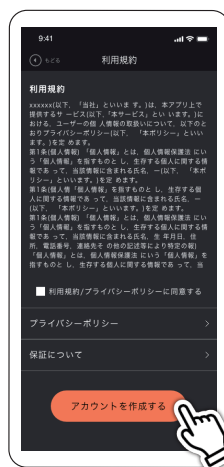

6 登録完了→<ログイン>を押す

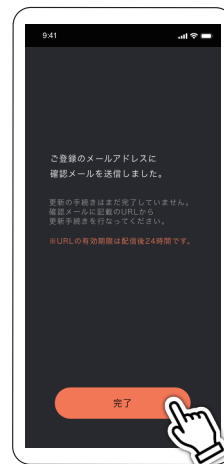

- ①入力したメールアドレスに登録確認メールが届きます。メールの指示に従い、登録を完了してください。
- ②ログイン画面でログインID・パスワードを入力し<ログイン>を押してください。

■ 室内親機とスマートフォンを連携する

Nasta Interphone をご使用いただくには、室内親機のネットワーク設定が必要です。
次の手順でネットワーク設定を行い、お使いのスマートフォンと同じネットワーク環境に繋げてください。

1 ログインする
専用スマートフォンアプリ **NastaInterphone** を起動し、ログインしてください。



2 室内親機のAPモードボタンを短押しし、〈次へ〉を押す



「APモード」の音声と共に、LEDが緑色に点滅したら、スマートフォン画面の〈次へ〉を押してください。

3 ネットワーク名 Nasta Interphone と接続し、〈次へ〉を押す
スマートフォン端末のWi-Fi設定にて「Nasta Interphone」と接続してください。



4 接続完了したら〈次へ〉を押す
「接続を完了しました」と表示されたら、室内親機とスマートフォンの接続は完了です。
※続いてご自宅の無線LANルーターとの接続を行います。



「接続できませんでした。」が表示された場合

室内親機のLEDが緑色に点滅していない場合はAPモードボタンを押して点滅させて、〈前の画面に戻る〉を押して**3**からやり直してください。

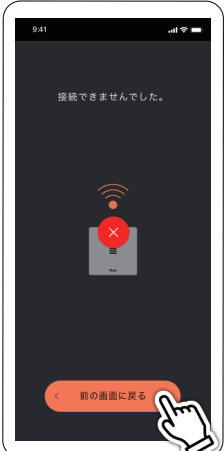

5

SSID、SSIDパスワードを入力する

室内親機との接続完了画面が表示されたら、ご自宅の無線LANルーターに設定されているSSID、SSIDパスワードを入力し〈送信する〉を押してください。



6

連携完了

室内親機とスマートフォンの連携完了画面が表示されます。

※続いて初期設定を行います。

※スマートフォン端末のWi-Fi設定にて「ご自宅の無線LANルーター」と接続されているかをご確認ください。



次ページ〈初期設定〉へお進みください

■ 初期設定(スマートフォン/タブレット共通)

室内親機とスマートフォンが連携出来たら、続けて初期設定を行ってください。

※設定は後からも変更できます。詳細はP.24 自動応答を設定する、P.26 留守録応答を設定する をご参照ください。

1 <はい>を押す

自動応答設定チュートリアルをご確認の上、自動応答設定画面へ進んでください。

※<後で設定する>を選択した場合は、ホーム画面の<設定>→<留守録・自動応答設定>から設定します。



2 留守録のオン/オフ、自動応答(呼出/宅配)のオン/オフ設定と、またその応答メッセージを選択してください

※留守録と自動応答はどちらか一方のみ設定可能です。

留守録オン： 訪問者、宅配業者の呼び出しに回答できなかった際に、留守録メッセージを残してほしい場合にご使用ください。呼び出しから一定時間経過で自動的に留守録応答に切り替わります。留守録応答により録音された留守録メッセージは、ホーム画面の訪問履歴より再生できます。P.33 訪問履歴を表示・再生する をご参照ください。

自動応答オン： 訪問者、宅配業者の呼び出しに回答できない・しない場合にご使用ください。呼び出しから一定時間経過で自動的に応答メッセージが再生されます。



初期設定完了!

Nasta Interphoneの使用を開始する

■ ご使用前に「録画できているか」をご確認ください

ご使用前に、正しく録画できているかをご確認ください。
ホーム画面の〈通話〉で、外の様子をご確認・録画していただき、その録画映像を〈防犯カメラ〉でご確認ください。

各機能の使い方は以下をご参照ください。

- ① P.27 通話・録画
- ② P.34 録画履歴を表示・再生する



■ 他のユーザーを招待する

ご家族など、複数人でご使用いただく際は、それぞれでアカウント登録が必要です。
※ご使用者の追加方法についてはP.39 アカウントの追加をご参照ください。

■ アプリをアップデートする

スマートフォンにアップデートのお知らせが届いた場合、お知らせの指示に従ってアップデートを行ってください。
アップデートを行わない場合、一部機能が使えなくなる場合があります。

■ 月額料金プランを設定する

自宅に訪問者が来た際に外出先からでも応答できる、など、便利な月額料金プランがあります。
※詳細はご利用クイックガイド P.8 〈月額料金プラン〉を参照ください。

1

〈設定〉を押す

ホーム画面の〈設定〉を押してください。



2

〈月額料金プラン〉

を押す

〈月額料金プラン〉を押した後は、画面に従って設定してください。

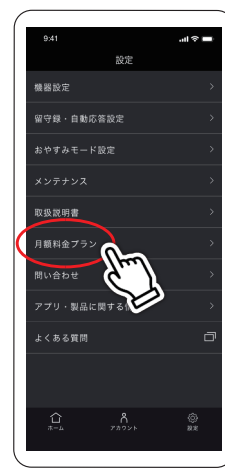

Nasta Interphoneの使用を開始する

タブレットを〈有線接続でご使用〉の場合

Nasta Interphoneをご使用いただくには、購入時からタブレットにインストールされている**専用タブレットアプリ NastaInterphoneOffline** を起動してご利用ください。下記は連携イメージです。

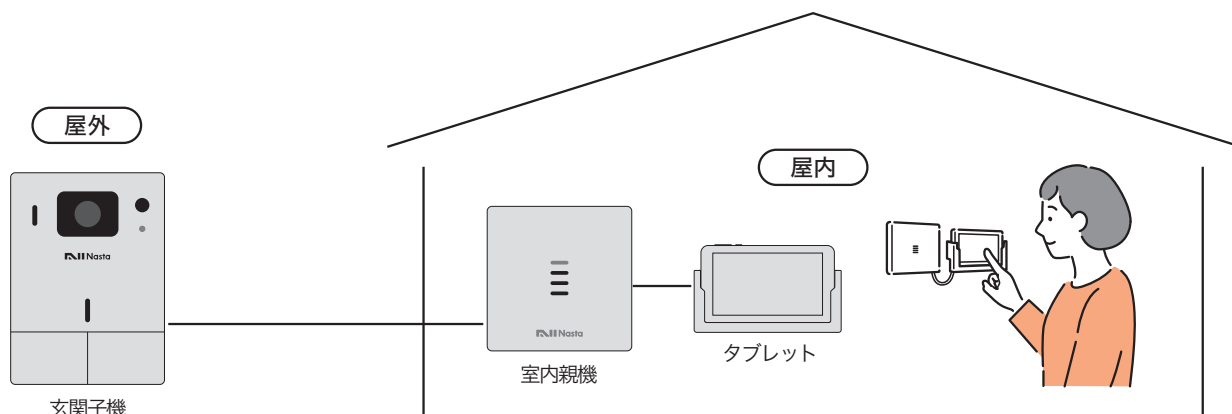

■ 録画する時は

- 訪問時、宅配時の記録、留守録や24時間録画を行いたい時は室内親機にmicroSDカードを挿入してください。microSDカードが挿入されていないと録画することができません。(P.5 microSDカードを入れる 参照)

■ タブレット/アプリ使用上のお願い

- 専用の〈タブレット壁付ホルダー〉に設置してご利用ください。
- 〈室内親機〉と〈タブレット〉を繋ぐ接続ケーブルは外さないでください。接続ケーブルを外すと〈玄関子機〉の呼び出しに 응답できません。
- 初回起動チュートリアルに従い時刻設定を行ってください。時刻設定を行わない場合、録画データの時刻情報が正しく表示されません。

■ アプリの起動と時刻設定

※ 専用タブレットアプリ NastaInterphoneOffline は、購入時からインストールされています。ストアからのダウンロードはできませんので、アンインストールしないようご注意ください。

1 アプリを起動する

タブレットの電源を入れると**専用タブレットアプリ NastaInterphoneOffline** が自動的に起動します。

※ 起動しない場合は、アプリアイコンをタップして起動してください。

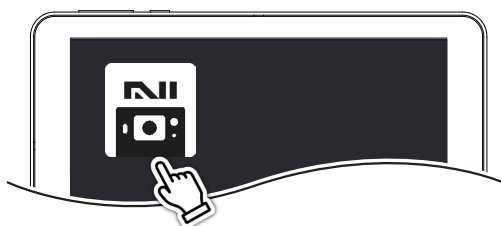

2 画面下の●を押す

チュートリアルを確認し、時刻設定案内画面で画面下の●を押して、タブレットのホーム画面を表示してください。



次ページ 3 へ

3 時刻を設定する

タブレット画面の〈設定〉から画面に表示される手順に従って、時刻を設定してください。

※時刻設定を行わない場合、録画データの時刻情報が正しく表示されません。

① 〈設定〉を押す

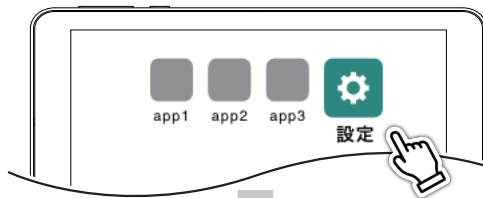

② 〈システム〉を押す

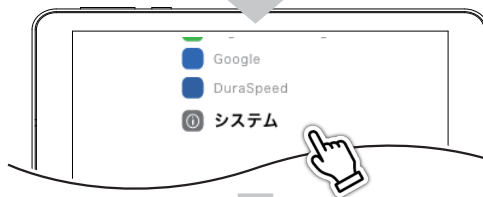

③ 〈日付と時刻〉を押す



④ 〈ネットワークの時刻を使用する〉を押す



⑤ 〈OFF〉を押す



⑥ 〈Set date〉と〈Set time〉を設定する



4 画面下の■を押す

■を押して、画面上にある専用タブレットアプリ NastaInterphoneOffline を選択してください。



5 〈次へ〉を押す

時計設定完了後、〈次へ〉を押してください。

※時刻設定を行わない場合、録画データの時刻情報が正しく表示されません。



6 〈室内親機〉と〈タブレット〉が連携される

〈室内親機〉と〈タブレット〉が自動的に連携されます。特に操作・設定は必要ありません。

7 〈初期設定〉を行う

P.13 初期設定 参照

■ 室内親機／玄関子機をアップデートする

更新ファイルをダウンロードする

更新ファイルのダウンロードにはWi-Fi接続が必要です。Wi-Fi接続が出来る環境にて、以下手順を行ってください。

1 ホーム画面の〈設定〉を押す



2 設定一覧画面の〈メンテナンス〉を押す



3 メンテナンス画面の〈FWアップデート〉を押す



4 画面下の●を押す

FWアップデート画面で画面下の●を押して、タブレットのホーム画面を表示してください。

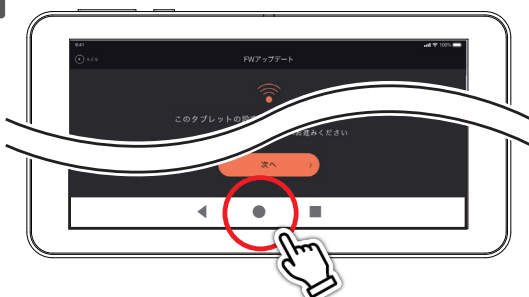

5 Wi-Fi設定をする

タブレット画面の〈設定〉から画面に表示される手順に従って、Wi-Fi設定をしてください。

① 〈設定〉を押す

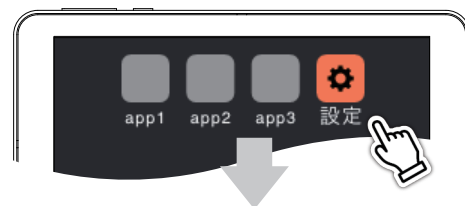

② 〈ネットワークとインターネット〉を押してから〈Wi-Fi〉を押す

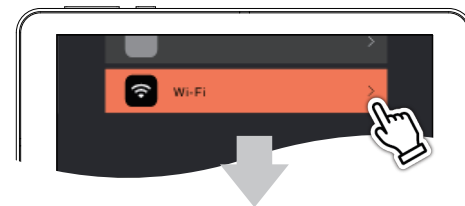

③ 〈Wi-Fiの使用〉を押す



④ 使用するネットワーク名を押す

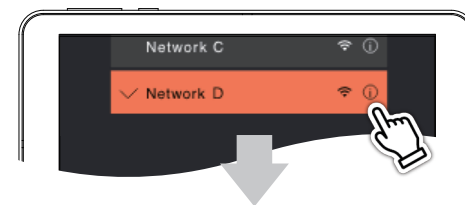

⑤ SSIDパスワードを入力する

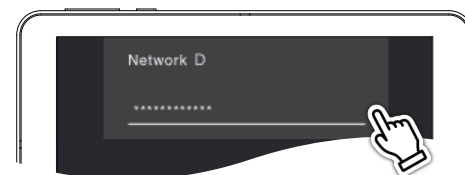

■ 室内親機／玄関子機をアップデートする

更新ファイルをダウンロードする

- 6 画面下の■を押す
■を押して、画面上にある専用タブレットアプリ NastaInterphoneOffline を選択してください。



- 7 〈次へ〉を押す
Wi-Fi設定完了後、〈次へ〉を押してください。



- 8 〈実行〉を押す
〈実行〉を押して、ダウンロードを開始してください。

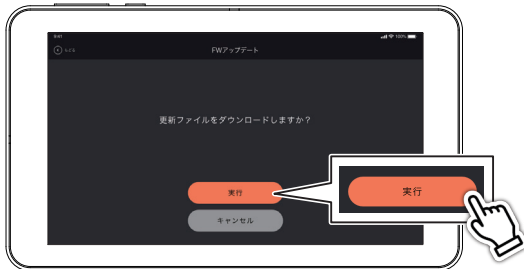

- 9 ダウンロード完了
ダウンロード完了後、〈次へ〉を押してください。
※更新ファイルのダウンロードが完了しましたら、再度Wi-Fi設定を開き、Wi-Fi接続をオフにしてください。

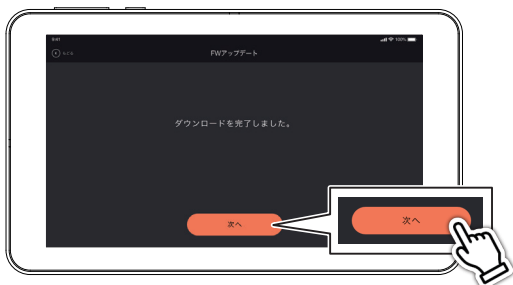

FWアップデートを実行する

FWアップデートを行うには、室内親機とタブレットをUSBケーブルで繋いだ状態で実行する必要があります。タブレットを、タブレット壁付ホルダーに戻し、USBケーブルを接続した状態で以下手順を行ってください。

- 1 〈次へ〉を押す
室内親機とタブレットの接続確認画面で〈次へ〉を押してください。

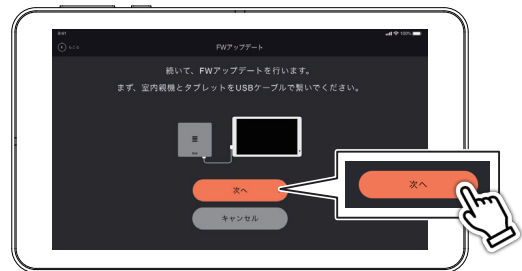

- 2 〈実行〉を押す
FWアップデート実行画面で〈実行〉を押してください。

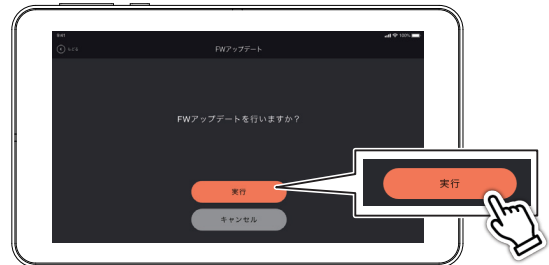

- 3 FWアップデート完了
FWアップデート完了後〈完了〉を押してください。

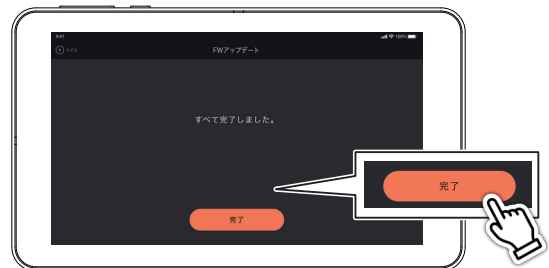

■ 室内親機／玄関子機をアップデートする

アプリをアップデートする

アプリのアップデートにはWi-Fi接続が必要です。Wi-Fi接続が出来る環境にて、以下手順を行ってください。

1 ホーム画面の〈設定〉を押す



2 設定一覧画面の〈メンテナンス〉を押す



3 メンテナンス画面の〈アプリアップデート〉を押す



4 画面下の●を押す

アプリアップデート画面で画面下の●を押して、タブレットのホーム画面を表示してください。

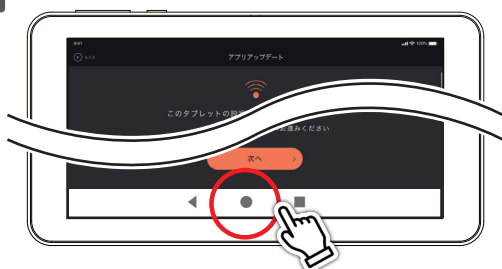

5 アプリをアップデートする

タブレット画面の〈設定〉から画面に表示される手順に従って、アプリをアップデートしてください。

① 〈設定〉を押す

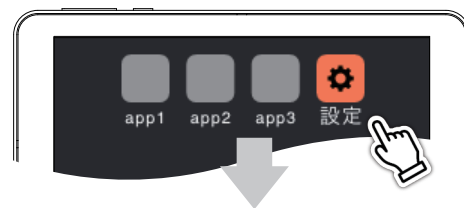

② 〈ネットワークとインターネット〉を押してから〈Wi-Fi〉を押す

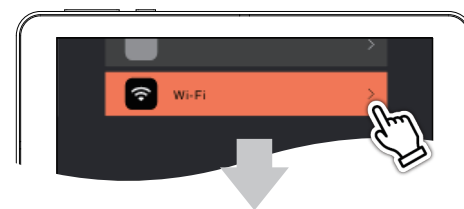

③ 〈Wi-Fiの使用〉を押す



④ 使用するネットワーク名を押す

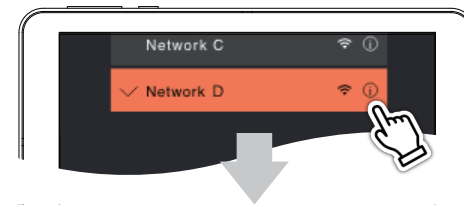

⑤ SSIDパスワードを入力する

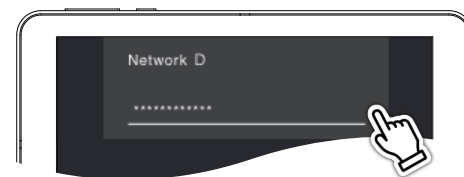

■ 室内親機／玄関子機をアップデートする

アプリをアップデートする

- 6** 画面下の■を押す
■を押して、画面上にある専用タブレットアプリ NastaInterphoneOffline を選択してください。



- 7** 〈次へ〉を押す
Wi-Fi設定完了後、〈次へ〉を押してください。



- 8** 〈実行〉を押す
〈実行〉を押して、アップデートを開始してください。



- 9** アップデート完了
アップデート完了後、〈次へ〉を押してください。
※アップデートが完了しましたら、再度Wi-Fi設定を開き、Wi-Fi接続をオフにしてください。

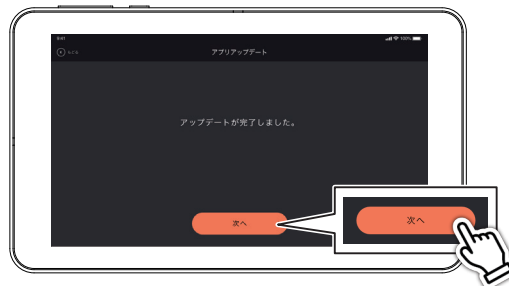

来客／宅配の呼び出しに応答する

玄関子機の[呼出]／[宅配]ボタンが押されるとスマートフォンに通知され、訪問者の確認、通話ができます。

■ 訪問者と通話する

1 玄関子機の[呼出]／[宅配]が押されると、室内親機の呼び出し音が鳴る

※呼び出し音、音量は変更できます。
P.36、P.37 音に関する機能や設定 をご参照ください。

屋外

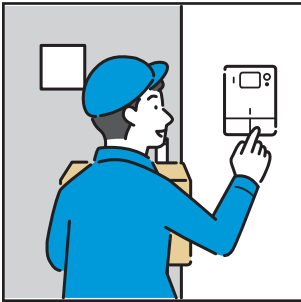

屋内



2 スマートフォンに通知

※通知画面はご使用の機種によって異なります。
※画面ロック中の場合には、ロック解除画面が表示されます。お使いの認証方式にてロックを解除してください。



3 訪問者を確認して応答する

※応答ボタンを押すまで、こちらの音声は訪問者に聞こえません。(マイクオフ状態)



4 訪問者と通話する

※通話は30秒でタイムアウトします。

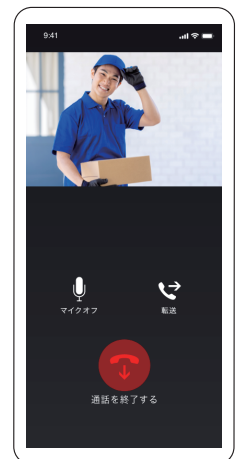

5 「通話を終了する」ボタンを押して終話する

◆ 補足 ◆

他のアプリなどを操作中の場合

他のアプリ操作中は画面上部に訪問通知が出る場合があります。

※通知画面はご使用の機種によって異なります。

■ 通話を再開する

通話タイムアウト（30秒）で通話が終了した後も、再開することができます。

1

通話が終了

30秒で通話タイムアウトされます。

2

〈通話を再開しますか？〉
→〈再開する〉を押す



通話内容を保存する

訪問者と通話した内容をスマートフォンに保存する。

※タブレットの場合はタブレットに保存されます。

1

終話後に〈する〉を押す

保存する際は
〈今の通話を保存しますか?〉
→〈する〉を押してください。

※通話内容は訪問履歴から確認できます。P.33 訪問履歴を表示・再生する をご参照ください。



◆ 補足 ◆

保存した通話内容はスマートフォンのアルバム^(※)からも確認できます。

※機種によって呼称は異なります。

自動応答

呼び出しに回答できない場合、音声メッセージによる自動応答ができます。

■ 自動応答を設定する

- 1** **〈設定〉を押す**
ホーム画面の〈設定〉を押してください。



- 4** **自動応答パターン(音声)を選択し、〈設定〉を押す**



- 2** **設定一覧画面の〈留守録・自動応答設定〉を押す**



- 3** **自動応答/宅配自動応答のそれぞれの、オン/オフを変更する**
※留守録と自動応答はどちらか一方のみ設定可能です。



● 自動応答

- メッセージ1：恐れ入りますが、ただいま出ることができません。再度お越しくください。
- メッセージ2：恐れ入りますが、ただいま出ることができません。
- メッセージ3：少々お待ちください。
- オリジナル1：作成音声(最大50文字)

● 宅配自動応答

- メッセージ1：配達ありがとうございます。
宅配ボックスに荷物を入れてください。
- メッセージ2：配達ありがとうございます。
玄関前に荷物を置いてください。
- メッセージ3：ただいま出ることができません。
再度配達をお願いします。
- オリジナル1：作成音声(最大50文字)

■ 自動応答音声を作成する

1 自動応答パターン
選択で〈オリジナル
メッセージの作成〉
を選択する



2 自動応答名称、メッセ
ージを入力する

- ① [再生確認する] でメッ
セージの音声を確認して
ください。
- ② [新規作成] を押して完了
です。



■ 訪問者の呼び出しに自動応答する

訪問者の呼び出しに回答しなかった場合、一定時間で自動応答に切り替わり、設定した自動応答音声が発信機から再生されます。

■ 自動応答オンの場合



■ 自動応答オフの場合



留守録応答

呼び出しに応答できない場合、音声メッセージによる留守録応答ができます。

自動応答設定：オフの場合、呼び出しから一定時間経過で留守録応答に切り替わります。

■ 留守録応答を設定する

1 ホーム画面の〈設定〉を押す



2 設定一覧画面の〈留守録・自動応答設定〉を押す



3 〈留守録〉をオンに設定する
※留守録と自動応答はどちらか一方のみ設定可能です。



■ 留守録を残す

1 玄関子機の[呼出]／[宅配]ボタンを押す

2 室内親機の呼び出し音が鳴る

3 スマートフォンに通知

4 応答しないまま一定時間経過

5 留守録応答開始

- ① 玄関子機からメッセージが再生「伝言がある方は呼出ボタンを押してください。」
- ② [呼出]ボタンを押す。
- ③ 玄関子機からメッセージが再生「音が鳴ったら、お名前とご用件をお話してください。」
- ④ 留守録開始音：ピピピ
- ⑤ 留守録終了音：ピロン



通話・録画

玄関子機の防犯カメラを利用し、現在の外の様子が確認できます。

- 1** ホーム画面の〈通話〉を
押す
現在の外の様子が映ります。



- 4** 終話する
〈通話を終了する〉を押して、
終話してください。

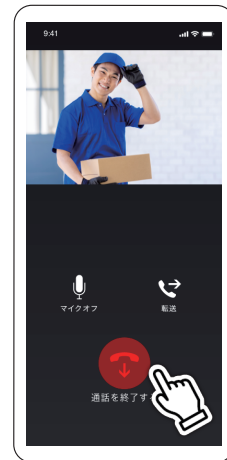

- 2** 録画する
〈録画〉を押してください。
録画を終了する場合は〈ホーム画面に戻る〉を押してくだ
さい。



- 3** 通話する
〈通話〉を押してください。
通話を終了する場合は〈通話
を終了する〉を押してくだ
さい。



通話中の機能

■ メッセージ応答

1 着信画面で〈メッセージ送信〉を押す



3 選択/入力したメッセージが、玄関子機から再生される

2 メッセージの選択/入力画面が表示されるため、応答メッセージを選択または入力する



■ マイクオフ

1 通話画面で〈マイクオフ〉を押す

自分の声が相手に聞こえないようになります。もう一度押すとマイクオフ状態が解除されます。

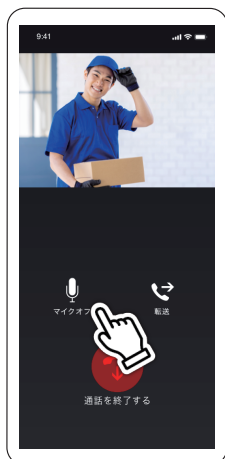

■ 通話を終了する

1 通話画面で〈通話を終了する〉を押す

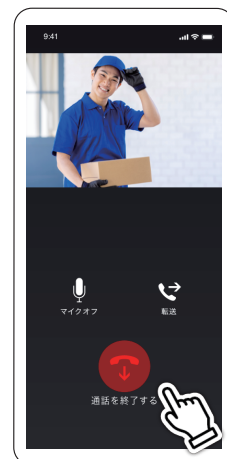

■ 転送する

※タブレットを〈有線接続でご使用〉の場合は、この機能はございません。

1 通話画面で〈転送〉を押す

※転送中は自分の声が訪問者に聞こえないようになります。



2 転送相手呼び出す

転送先一覧から転送相手を選択して、〈転送〉を押してください。

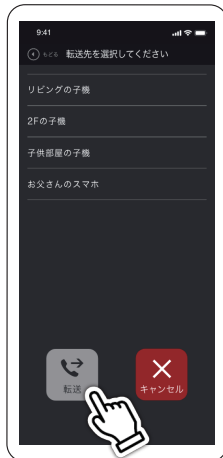

3 転送相手と通話する

※転送相手が玄関子機と会話する場合は、転送先のスマートフォンで「インターホンと通話する」を押してください。



■ 転送相手が応答しなかった場合

※タブレットを〈有線接続でご使用〉の場合は、この機能はございません。

1 転送失敗画面が表示される

以下の操作から選択してください。

- 他の転送先を選ぶ
転送先一覧が表示されます。
転送相手を選択してください。
- もう一度かける
同じ転送相手を再度呼び出します。
- 玄関子機との通話に戻る
転送をやめ、玄関子機との通話に戻ります。
- 通話を終了する
転送をやめ、玄関子機との通話を終了します。



室内の相手呼び出す(室内呼)

同じ室内親機と連携しているスマートフォンへ内線通話ができます。

■ 内線通話

※タブレットを〈有線接続でご使用〉の場合は、この機能はございません。

1 〈内線通話〉を押す



2 内線する相手を選択し 〈通話開始〉を押す

端末一覧から内線する相手を選択して、〈通話開始〉を押してください。

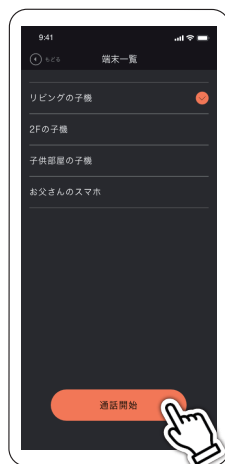

3 内線相手と通話する



録画・録音機能について

■ 映像・音声の記録について

インターホンの映像と音声は microSD カード^(※)に記録されます。

※ microSD カードはお客様にてご用意ください。

■ 記録内容(24時間録画・訪問録画・留守録画)

| 種類 | 録画タイミング |
|--------|-----------------------------|
| 24時間録画 | 録画：24時間・365日 録音：なし |
| 訪問録画 | 録画：呼出～通話～終話まで 録音：あり |
| 留守録画 | 録画：呼出～留守録メッセージ録音まで 録音：あり |

■ 録画時間(室内親機・microSDカード)

| データ容量 | 録画時間(目安) |
|-------|----------|
| 32GB | 12日 |
| 64GB | 24日 |
| 128GB | 48日 |

※録画時間を超えると古い録画データから順に削除されます。

訪問・録画件数の通知

ホーム画面の訪問履歴／防犯カメラアイコン上に新規録画件数が表示されます。



映像や音声の録画・録音

玄関子機からの映像・音声を録画・録音することができます。

■ 玄関子機で24時間録画する

1 機器設定画面で 〈防犯カメラ〉を オンに設定する

初期値はオンに
なっています。

※防犯カメラは録音
できません。



録画された映像の確認方法はP.34 スマートフォンで録画を再生する をご参照ください。

■ 通話を手動で録画・録音する

P.23 通話内容を保存する をご参照ください。

■ モニター中の映像を手動で録画する

P.27 通話・録画 をご参照ください。

スマートフォンで録画を再生する

室内親機のmicroSDカード、またスマートフォンのアルバム^(※)に保存した録画映像を再生できます。
訪問履歴、防犯カメラの各メニューからは次の録画映像を再生できます。

※機種によって呼称は異なります。

| 名称 | 説明 | 防犯カメラオン | 防犯カメラオフ | |
|-------|-------------|-------------------------------|---------|---|
| 訪問履歴 | ・応答(通話) | 呼出しに応答(通話)した時の映像を録画(音声あり)します。 | ○ | ○ |
| | ・留守録 | 訪問者の伝言を録画(音声あり)します。 | ○ | ○ |
| | ・不在(自動応答なし) | 応答できなかった時の訪問者を録画(音声なし)します。 | ○ | ○ |
| | ・不在(自動応答あり) | 自動で応答した時の訪問者を録画(音声なし)します。 | ○ | ○ |
| 防犯カメラ | ・自動録画 | 人の動きを検知した時に録画(音声なし)します。 | ○ | ○ |
| | ・外を見る&通話 | 「外を見る」時の映像を録画(音声なし)します。 | ○ | ○ |
| | ・24時間録画 | 24時間映像を録画(音声なし)します。 | ○ | — |

■ 訪問履歴を表示・再生する

■ スマートフォンのアルバム^(※)に保存する

1 ホーム画面の〈訪問履歴〉を押す



1 再生完了後の画面で〈スマートフォンに保存する〉を押す

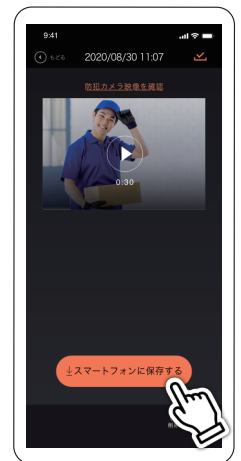

2 訪問履歴画面で再生する映像を選択する

全履歴／留守録／不在（自動応答アリ）／不在（自動応答ナシ）をタブで選択することで、該当映像のみ表示されます。

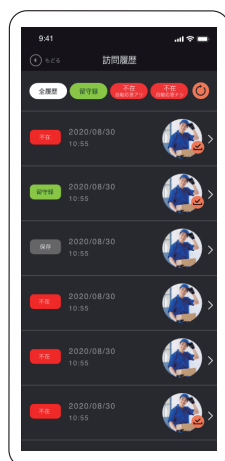

2 「保存しました」と表示されると完了

スマートフォンのアルバム^(※)をご確認ください。保存済の録画映像は、訪問履歴画面のリスト上に保存済アイコン^(☑)が表示されます。

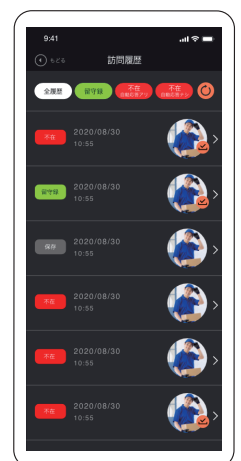

3 選択された映像が再生される

最後まで再生すると、映像をスマートフォンのアルバム^(※)に保存することが出来ます。

※機種によって呼称は異なります。

スマートフォンで録画を再生する

■ 録画履歴を表示・再生する

- 1 ホーム画面の〈防犯カメラ〉を押す



- 2 防犯カメラ履歴画面で再生する映像を選択する

自動録画履歴／通話録画履歴／全録画履歴をタブで選択することで、該当映像のみ表示できます。

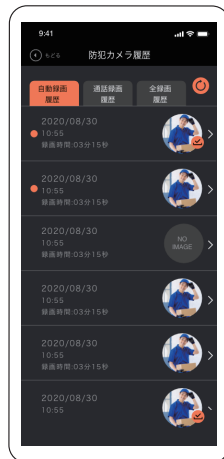

- 3 選択された映像が再生される
最後まで再生すると、映像をスマートフォンのアルバム^(※)に保存することが出来ます。
※機種によって呼称は異なります。

■ 時間を指定して全録画履歴を表示する

- 1 防犯カメラ履歴画面で全録画履歴タブを選択する



- 2 確認した日時を選択し、〈録画リストを表示〉を押す



- 3 再生する
画面下部に表示されるリストから映像を選択し、再生してください。

お知らせ画面を見る

お問い合わせへの返信やアップデート情報、メンテナンス情報をお知らせとして受け取ることができます。

■ お知らせ内容の確認

※タブレットを〈有線接続でご使用〉の場合は、この機能はございません。

1 ホーム画面のベルアイコンを押す



2 お知らせ一覧画面で確認したいお知らせを選択する

※重要なお知らせには★マークがつきます。



3 お知らせ詳細画面で内容を確認する

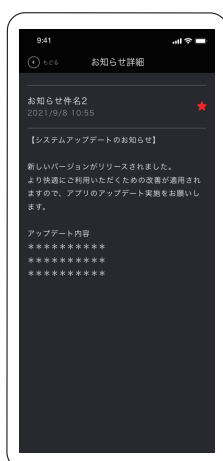

音に関する機能や設定

玄関子機、室内親機の音量を変更できます。

■ 呼出音量を変える

1 ホーム画面の〈設定〉を
押す



4 音量を確認する
〈音量テスト〉を押して、
音量を確認してください。



2 設定一覧画面の〈機器設
定〉を選択する



5 設定する
音量に問題がなければ
〈設定〉を押してください。



3 機器設定画面で室
内親機、玄関子機
の音量を変更する

音を鳴らしたくない場合は、音量バーを左までスライドするか、左のスピーカーマーク(🔊)を押してください。(室内親機のみ選択可能)



音に関する機能や設定

■ 呼出音の種類を変える(室内親機)

1 機器設定画面で〈通常呼出音〉〈宅配呼出音〉を選択をする



2 音選択画面で好きなパターンを選択する

好きなパターンを選択し「◀もどる」を押し、機器設定画面で〈設定〉を押すと変更が反映されます。



■ おやすみモード

1 ホーム画面の〈設定〉を押す



2 設定一覧画面の〈おやすみモード設定〉を選択する



3 おやすみモード設定画面で室内親機、アプリのおやすみモードオン/オフを選択する

画面の二番下までスクロールしてください



ご注意

室内親機は全ユーザー共通設定として反映されます。アプリは個人設定です。

おやすみモード設定+時間指定による動作は以下

| 設定 | | 動作 |
|---------|------|----------------------|
| おやすみモード | 時間指定 | |
| オン | 有り | 開始時間~終了時間の間、呼出音が鳴らない |
| | 無し | 24時間呼出音が鳴らない |
| オフ | 設定不可 | 常に呼出音が鳴る |

■ プッシュ通知を利用する

呼出時、プッシュ通知のみ受け取りたい場合の設定

1 おやすみモード設定画面で〈プッシュ通知のみ受け取る〉をオンにする



機能設定(設定方法と設定一覧)

自動応答のオン/オフ、自動応答メッセージを設定できます。

■ 自動応答

- 1 ホーム画面の〈設定〉を
押す



- 3 〈自動応答〉、〈宅配自動
応答〉のそれぞれの
オン・オフをする
※留守録と自動応答はどちらか一方
のみ設定可能です。



- 2 設定一覧画面の〈留守
録・自動応答設定〉を選
択する



- 4 〈自動応答〉のパターン
を選択し、〈設定〉を押す



■ 自動応答音声を作成する

- 1 自動応答設定画面で〈オ
リジナルメッセージの
作成〉を押す



- 2 自動応答メッセージを
作成する

- ①自動応答メッセージ作成画
面で、名称、内容を入力
し〈再生確認する〉を押す。
- ②再生された自動応答メッ
セージで問題なければ〈新
規作成〉を押す。

※作成された自動応答メッセージが
再生されますので、音量にご注意
ください。

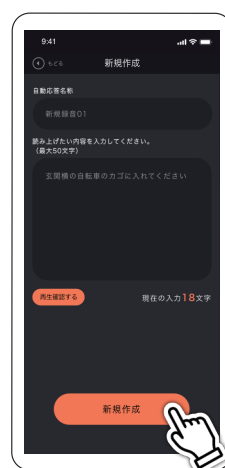

■ アカウントの追加

※タブレットを〈有線接続でご使用〉の場合は、この機能はございません。

1 ホーム画面の〈アカウント〉を押す



2 アカウント関連画面の〈アカウント追加〉を押す



3 アカウント追加画面で、追加方法を選択する



4 それぞれの追加方法にて設定 〈メールアドレスで追加〉 の場合

設定したメールアドレスに招待メールが送信されます。招待メールの内容に従って登録してください。



〈QRコードで追加〉の場合

QRコードが表示されます。招待されるユーザーのスマートフォンカメラでQRコードを読み込みます。(※)

※アプリがインストールされていない場合はストアに遷移します。アプリをインストールしてください。アプリがインストールされている場合はアプリが起動します。画面の指示に従い登録を行ってください。



■ Wi-Fi 設定

P.11、P.12 室内親機とスマートフォンを連携する
をご参照ください。

お問い合わせ

使用上のご不明点をサポートへお問い合わせすることができます。

※タブレットを〈有線接続でご使用〉の場合は、画面にある〈お問い合わせ〉を押して表示される QR コードよりお問い合わせください。

■ 新規お問い合わせ

1 ホーム画面の〈設定〉を
押す



2 設定一覧画面の〈お問い
合わせ〉を選択する



3 お問い合わせ一覧画面
で〈新規お問い合わせ〉
を押す

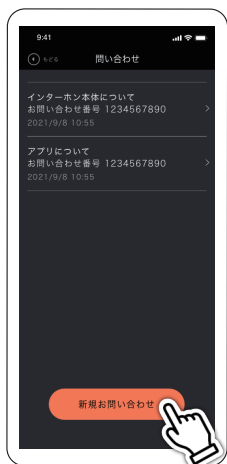

4 お問い合わせ画面の入
力フォームに合わせ、
情報を入力する



5 すべての内容を入力後、〈確認する〉を押す

6 ご入力内容を確認し、
〈この内容で問い合わせ
する〉を押す



7 確認ダイアログで〈OK〉を押す

※お問い合わせの内容によっては、ナスタサポートセンターよりご使用中機器(玄関子機、室内親機)のシリアルナンバーを確認させて頂く場合がございます。その際は P.50 機器情報を確認する よりシリアルナンバーをご確認の上、ナスタサポートセンターにお伝えください。

■ お問い合わせの返信内容を確認する

お問い合わせ一覧から確認

- 1 お問い合わせ一覧画面で過去のお問い合わせタイトルを選択する



- 2 お問い合わせ履歴画面で返信内容を確認する

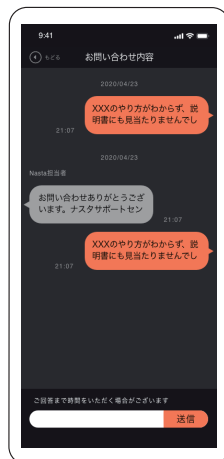

お知らせから確認

P.35 お知らせ画面を見る をご参照ください。

■ 過去のお問い合わせ内容を確認する

P.41 お問い合わせ一覧から確認 をご参照ください。

マイアカウント情報の確認・変更

ご自身のアカウント情報を確認・変更できます。

■ マイアカウント情報を表示する

※タブレットを〈有線接続でご使用〉の場合は、この機能はございません。

- 1 ホーム画面の〈マイアカウント〉を押す



- 2 〈マイアカウント〉を押す
アカウント関連画面が表示されたら〈マイアカウント〉を押してください。



- 3 マイアカウント画面が表示される



■ メールアドレスを変更する

※タブレットを〈有線接続でご使用〉の場合は、この機能はございません。

- 1 マイアカウント画面のメールアドレスを選択する



- 2 メール再設定画面で新しいメールアドレスを入力する

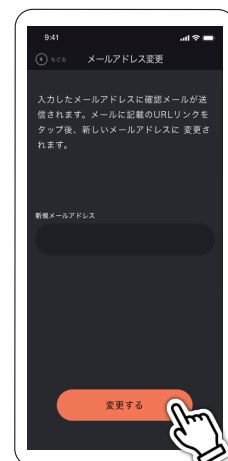

- 3 入力したメールアドレスに届いた確認メールに、記載のURLリンクをタップすると、新しいメールアドレスへ変更される

■ 氏名・電話番号を変更する

1 マイアカウント画面の氏名/氏名(カナ)/電話番号のいずれかを選択する



■ パスワードを変更する

1 マイアカウント画面のログイン用パスワードを選択する

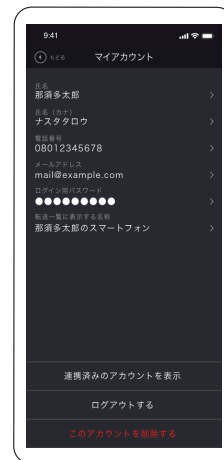

2 基本情報画面で新しい情報を入力後、「変更する」を押す



2 現在のパスワード、新しいパスワード、確認用パスワードを入力し「変更する」を押す

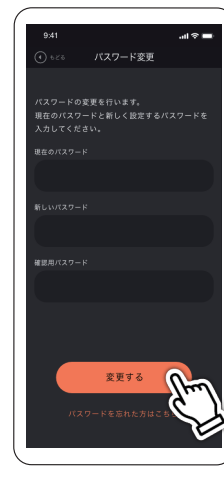

マイアカウント情報の確認・変更

■ 転送一覧に表示する名称を変更する

1 マイアカウント画面の
転送一覧に表示する名
称を選択する

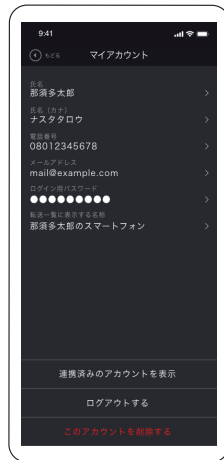

2 表示名称変更画面で新
しいニックネームを入
力し、〈変更する〉を押す

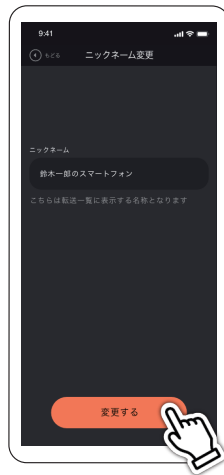

■ 連携済みのアカウント情報を表示・変更する

1 マイアカウント画面の
〈連携済みのアカウント
を表示〉を押す



2 連携済アカウント表示
画面で変更したいアカ
ウントを選択する

※アカウント編集を行えるのは管理
者権限のアカウントのみ。



■ アカウントの権限を変更する

1 アカウント編集画
面のアカウント種
別メニューで管理
アカウント／一般
アカウントを選択
し、〈変更する〉を押す



■ 端末ニックネームを変更する

※タブレットを〈有線接続でご使用〉の場合は、この機能はございません。

1 アカウント編集画面で
〈このアカウントの端末
一覧を表示〉を押す



2 端末一覧表示画面で
変更する端末を選択する

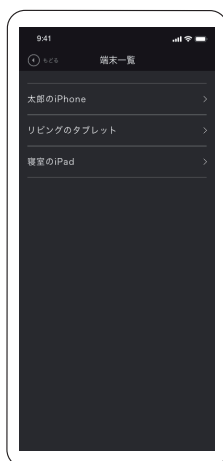

3 端末ニックネームを入力し、〈変更する〉を押す

※管理者権限で変更したニックネームは全ユーザーに反映されます。



必要なとき

■ Nasta Interphone の使用をやめる場合

Nasta Interphone の使用をやめる場合は、スマートフォンの連携を解除する、もしくは、アカウントを削除する(退会)必要があります。

※管理アカウントの場合は、同じ室内親機と連携されている一般アカウントの方へ管理者権限の委譲が必要です。連携アカウントが本人様のみの場合には、委譲の必要はありません。

※タブレットを〈有線接続でご使用〉の場合は、この機能はございません。

スマートフォン連携を解除する

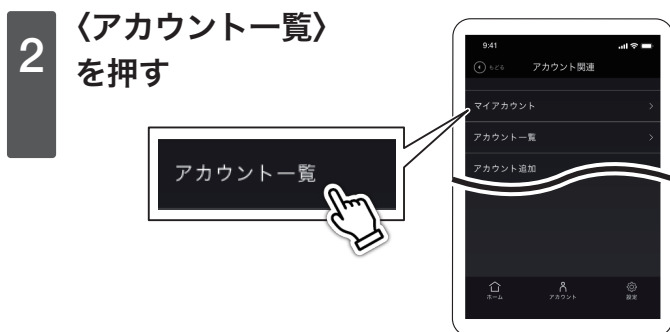

アカウントを削除する(退会)



■ 室内親機を初期化する

室内親機を工場出荷状態へ戻します。

お引っ越しの際など、Nasta Interphoneのご使用をやめる場合は必ず室内親機を初期化してください。

※この初期化は管理アカウントの方のみ行うことができます。

※初期化を行った場合、室内親機はネットワークに繋がらなくなります。再度ご使用いただくにはもう一度ネットワーク設定が必要です。P.11 室内親機とスマートフォンを連携する をご参照ください。

※アカウントは削除されません。削除する際はP.46 アカウントを削除する(退会) をご参照ください。

初期化すると、①～⑤が下記の状態になります。

- ①機器連携……………Wi-Fi設定(ネットワーク連携)が解除・初期化されます。
- ②機器設定……………工場出荷時の設定に戻ります。
- ③留守録・自動応答設定……工場出荷時の設定に戻ります。
- ④おやすみモード設定……工場出荷時の設定に戻ります。
- ⑤録画データ……………microSDカードに残ります。

1 ホーム画面の〈設定〉を押し、設定一覧画面からメンテナンスを選択する



2 メンテナンス画面で〈機器の初期化〉を選択する



3 表示される注意事項をご確認の上〈はい〉を選択し、初期化を実施する



■ 設定を初期化する

ユーザー設定を初期化します。

※初期化を行った場合、室内親機はネットワークに繋がらなくなります。再度ご使用いただくにはもう一度ネットワーク設定が必要です。P.11 室内親機とスマートフォンを連携する をご参照ください。

初期化すると、①～⑤が下記の状態になります。

- ①機器連携……………Wi-Fi設定(ネットワーク連携)は削除されません。継続してご使用できます。
- ②機器設定……………工場出荷時の設定に戻ります。
- ③留守録・自動応答設定……工場出荷時の設定に戻ります。
- ④おやすみモード設定……………工場出荷時の設定に戻ります。
- ⑤録画データ……………microSDカードに残ります。

1 ホーム画面の〈設定〉を押し、設定一覧画面からメンテナンスを選択する



2 メンテナンス画面で〈ユーザー設定の初期化〉を選択する



3 表示される注意事項をご確認の上〈はい〉を選択し、初期化を実施する



■ microSDカードを取り出す

室内親機から microSDカードを取り出す場合、以下操作を行ってください。

以下操作を行わず microSDカードを取り出した場合、microSDカード内のデータが壊れる可能性があります。

1 ホーム画面の microSDカード アイコンを押す



3 <OK>を押して、 microSDカードを取り出す

「microSDカードを取り出してください」と表示されたら <OK> を押して、室内親機から microSDカードを取り出してください。

※microSDカードを未挿入のままだと、録画データが保存されないためご注意ください。



2 <取り出す> を押す



■ microSDカード(フォーマット・録画のコピー・パソコン再生)

| | |
|--------------------------|---|
| ▶ microSDカードの挿抜方法について | P.5 microSDカードについての「microSDカードを入れる」「microSDカードを取り出す」を参照してください。 |
| ▶ microSDカードのフォーマットについて | 他の機器で使用していた microSDカードを使用する場合には、パソコン等で必ずフォーマットを行ってから挿入してください。 フォーマット時のファイルシステムは、FAT32 を選択してください。 |
| ▶ データをパソコンで再生する | microSDカードに記録した映像データは、パソコンで再生することができます。 動画(ファイル形式:MP4)は、QuickTimePlayerやWindowsMediaPlayer等、ファイル形式に対応しているアプリケーションでご覧いただけます。 ご使用の環境(再生に使用するソフトウェア、OS)によっては、正しく再生されない場合もありますので、パソコンやソフトウェアの取扱説明書をお読みください。 |
| ▶ microSDカード内のフォルダ構造について | パソコン等で再生、コピー等を行った際、microSDカード内のフォルダまたはファイルを削除しないでください。スマートフォンのアプリ上で正しく動作しない原因になります。 |

■ 機器情報を確認する

機器の異常を感じ、お問い合わせをいただく際にはカスタサポートセンターへ機器のシリアルナンバーをお伝えください。室内親機、玄関子機のシリアルナンバーの確認方法は次の通りです。

1 ホーム画面の〈設定〉を押す



3 機器設定画面の〈連携済みの機器情報を表示〉を押す



2 設定一覧画面の〈機器設定〉を押す



4 シリアルナンバーを確認する 室内親機と玄関子機のシリアルナンバー (英数字12桁)が表示されます。



■ 機器を交換する

Nasta Interphone を構成する機器を交換した場合、交換対象機器によって以下のことを行ってください。

室内親機を交換する

機器の交換は有資格者が行います。室内親機を交換された際は、ネットワークの再設定が必要です。

※設定を行わないとご使用できません。

- 1** ホーム画面の〈設定〉を押し、設定一覧画面からメンテナンスを選択する



- 2** メンテナンス画面で〈機器交換〉を選択

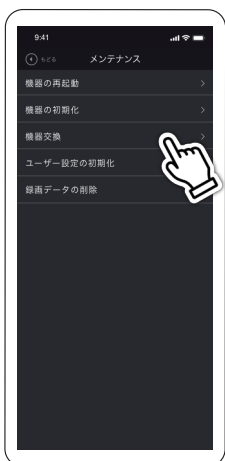

- 3** 交換が完了している場合に〈はい〉を押し

※交換が完了していない場合は〈キャンセル〉を押ししてください。

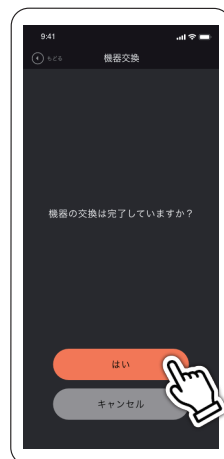

- 4** 室内親機の〈設定する〉を押し、ネットワークの再設定を実施する

※交換が完了していない場合は〈キャンセル〉を押しください。

※ネットワークの設定は、P.11、P.12 室内親機とスマートフォンを連携する をご参照ください。

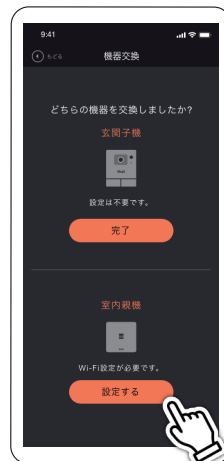

玄関子機を交換する

機器の交換は有資格者が行います。

玄関子機を交換された際は、再設定等の作業は必要ありません。今まで同様お使いいただけます。

必要なとき

■ microSDカードを交換する

「P.49 microSDカードを取り出す」「P.5 microSDカードを取り出す」の順に記載の手順に従い、室内親機からmicroSDカードを取り出してください。新しいmicroSDカードを室内親機に挿入し、アプリのホーム画面のmicroSDカードアイコンが「microSDカード正常」状態になっていることを確認してください。

microSDカード
正常状態アイコン



microSDカード
検出エラー状態アイコン



■ 無線LANルーターを交換した場合

無線LANルーターを交換された場合は、もう一度Wi-Fi設定が必要です。

■ お使いのスマートフォンの機種を変更した場合

新しい端末にNasta Interphoneを再度インストール頂き、ログインしてください。

■ お手入れについて

本製品が汚れた場合には、柔らかい布でから拭き、または水拭き(固く絞った状態のもの)を行ってください。

お願い

- お手入れにアルコール類・みがき粉・粉せっけん・ベンジン・シンナー・ワックス・熱湯・その他有害な液体等を使用すると変色、変質の原因になりますのでおやめください。

■ 仕様

| 品名 | 玄関子機 | |
|--------------|--|-----------------------------|
| | Nasta Interphone | Nasta Interphone 無線通信モデル |
| 電源 | 室内親機より供給 | AC 100V(50Hz/60Hz) |
| 消費電力 | — | 待ち受け時：約0.9W 動作時：約7.7W |
| 外形寸法 | 露出時：W96 × H130 × D34mm 埋込時：W96 × H130 × D22mm | |
| 質量 | 約220g | 約210g |
| 使用環境条件 | -10℃～+50℃ 湿度90%以下 結露なきこと | |
| 取付寸法 | JIS 1 個用スイッチボックスもしくは壁付け | |
| 外観材質 | 本体：ABS樹脂難燃グレード 防犯カメラカバー：PC樹脂 | |
| 撮像素子 | QVGA | |
| 防水性 | IP54 | |
| 防犯カメラ 視野角 | 水平：約130° 垂直：約100° | |
| ナイトビジョン | あり | |

| 品名 | スマートフォンアプリ |
|-------|---------------------------------|
| アプリ名称 | NastaInterphone (iOS版/Android版) |
| 推奨環境 | iOS 14.0以降、Android8.0以降 |

| 品名 | 室内親機 | |
|--------------------------------|---|-----------------------------|
| | Nasta Interphone | Nasta Interphone 無線通信モデル |
| 電源 | AC 100V(50Hz/60Hz) | |
| 消費電力 | 待ち受け時：約1.3W 動作時：約20W | 待ち受け時：1.2W 動作時：約15W |
| 外形寸法 | 幅153mm × 高さ153mm × 奥行35mm | |
| 質量 | 約408g | 約408g |
| 使用環境条件 | 周囲温度：0℃～+40℃ 結露なきこと | |
| 取付寸法 | 壁付け(室内親機壁付け金具付属) | |
| 外観材質 | 本体：ABS樹脂難燃グレード | |
| 無線通信方式 | — | 1.9GHz |
| 録画時間 ※microSDカード (別売)使用時 | 32GB：約12日間 64GB：約24日間 128GB：約48日間 | |

必要なとき

| | |
|--------|----------------------------------|
| 品名 | タブレット |
| 電源 | 室内親機より供給 |
| 外形寸法 | 施工時：W212.4 × H127.4 × D23mm |
| 質量 | 約363g（タブレット約275g +壁付ホルダー約88g） |
| 使用環境条件 | 周囲温度：0℃～+50℃ 湿度：最大75%（結露なきこと） |
| 画面表示 | 7インチIPS液晶モニター |
| 無線LAN | 802.11 ac/a/b/g/n |

※ ファイルの種類／記録データ／設定／サイズ／形式／記録状態等によっては、操作や再生ができない場合があります。

※ 本製品でネットワーク機能を使用する場合、別途インターネット回線契約が必要です。

※ コンテンツによってはダウンロードできないものもあります。

※ メディアの種類／記録データ／設定／サイズ／形式／記録状態等によっては、操作・再生などできない場合があります。

※ microSDカードは別売となります。

※ SDXCの転送速度は、SDHCの転送速度と同等となります。

■ 液晶画面について

下記の内容は、液晶画面の特性によるもので、故障ではありません。

○ 一部に常時点灯、または常時点灯しない画素が存在する場合があります。

○ 明るさにむらが生じる場合があります。

○ 太陽光、ライトなどが当たると画面が見えにくくなります。

■ 別売品



タブレット
KS-DP01T-W

● 標準セットを導入した後、Wi-Fi環境を設けなかった場合、後付けでタブレットを有線接続してご使用いただけます。

● Wi-Fi接続するための端末として追加購入していただくと、家族共有用としてリビングや子ども部屋への設置も可能です。

付属品

タブレット(有線版アプリ)、タブレット壁付ホルダー
接続ケーブル 150mm、500mm×各1本、
タッピンねじ呼びφ3.8×20 4本



録画中ステッカー
KS-DP01-TB01

● インターホンが24時間録画していることを訪問者へ伝えるためのステッカーです。

ドアやインターホンの周りにお貼りください。

・サイズ：60mm×60mm

・材質：PVC樹脂／耐候クリアー印刷



玄関子機壁付ベース(L)
KS-DP01-TB02-BK

● 他製品から本製品に交換する際、着脱跡が目立つ場合に使用する目隠しパーツです

・サイズ：W100.2×H132.2×D12mm

・質量：31g

・材質：ABS樹脂 難燃グレード(ブラック)

付属品

なベタタッピンねじ呼びM4×25 2本、

タッピンねじ呼びφ3.8×20 2本

■ 商標など

- QRコードは株式会社デンソーウェーブの登録商標です。
- Wi-FiはWi-Fi Allianceの商標または登録商標です。
- AppleおよびAppleロゴは米国その他の国で登録されたApple Inc.の商標です。App StoreはApple Inc.のサービスマークです。iOSは、Apple Inc.のOS名称です。IOSの商標はCisco Systems Inc.またはその関連会社の米国およびその他の国における登録商標または商標であり、ライセンスに基づき使用されています。
- Android、Google PlayおよびGoogle PlayロゴはGoogle LLCの商標です。
- その他記載されている会社名・製品名等は、一般に各社の商標または登録商標です。本書に記載されている製品名等には、必ずしも商標表示記号((R)、TM)を付記していません。

困ったとき

■ こんな時は

| こんな時は | 回 答 |
|---|---|
| 防犯カメラの映像が映らない | <ul style="list-style-type: none">初期設定が実施されたことをご確認ください。P.13 初期設定 参照玄関子機、室内親機の電源が入っている(LEDが点灯している)ことをご確認ください。P.6 各部の名称とはたらき 参照お使いのスマートフォンがご自宅の無線LANルーターに接続されていることをご確認ください。 |
| 玄関子機の「呼出ボタン」または「宅配ボタン」を押しても、玄関子機の音が鳴らない | <ul style="list-style-type: none">室内親機の電源が入っている(LEDが点灯している)ことをご確認ください。P.6 各部の名称とはたらき 参照インターホン(玄関子機・室内親機)用のブレーカーが落ちていないことをご確認ください。(無線通信モデル) |
| 玄関子機の「呼出ボタン」または「宅配ボタン」を押しても、室内親機の音が鳴らない | <ul style="list-style-type: none">室内親機の電源が入っている(LEDが点灯している)ことをご確認ください。スマートフォンのアプリ上で、マイクオフまたはおやすみモードではないことをご確認ください。P.28 マイクオフ、P.37 おやすみモード 参照 |
| 通話できない | <ul style="list-style-type: none">スマートフォンのアプリ上で、マイクオフを解除してお話してください。P.28 マイクオフ 参照 |
| 映像を保存できない | <ul style="list-style-type: none">スマートフォンの空き容量が十分でない可能性があります。不要な画像、映像を削除の上、再度お試しください。 |
| 24時間録画の映像が保存されていない | <ul style="list-style-type: none">microSDカードのマークが正常であることをご確認ください。室内親機にmicroSDカードが挿入されていることをご確認ください。P.5 microSDカードについて 参照 |
| 録画されていた映像が見えなくなった | <ul style="list-style-type: none">microSDカードの容量によって保存できる日数は異なります。容量がいっぱいになると古い映像から削除されますので、必要な場合はスマートフォンに保存してください。P.31 録画時間(室内親機・microSDカード) 参照 |

■ 保証とアフターサービス

お問い合わせいただく前に、P.54 こんな時は、P.55～P.58 よくあるご質問をご確認ください。

お困りの際は、お手元に **Nasta Interphone** (ナスタ インターホン) 保証書をご準備の上、下記サポートセンターへお問い合わせください。

※商品には保証書を添付しております。各種サポートの際に必要なとなりますので、大切に保管してください。

Nasta Interphone 製品 及び NastaInterphone アプリについてのサポート窓口です。

ナスタサポートセンター

Tel : 0570-023-654



(営業時間：土日祝・当社指定休日を除く 9:00～17:00)



タブレット端末の基本性能や上記製品以外の使用方法についてのサポートはお断りする場合がございます。

【ナスタサポートセンターにおけるお客様の個人情報のお取り扱いについて】

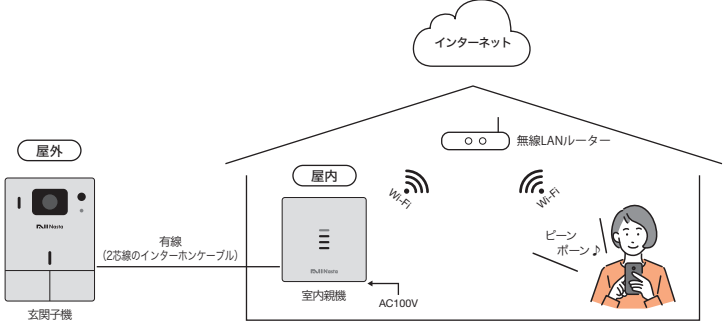
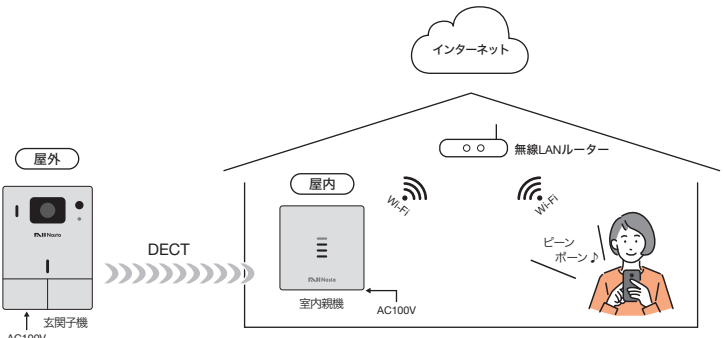
株式会社ナスタは、個人情報を適切に管理し、修理業務等を委託する場合や正当な理由がある場合を除き、第三者に開示・提供いたしません。また、お客様対応の品質の向上や通話内容の確認のために録音させていただいております。個人情報の取り扱いについては当社のホームページに掲載しておりますプライバシーポリシーをご参照ください。(https://www.nasta.co.jp/policy/)

よくあるご質問

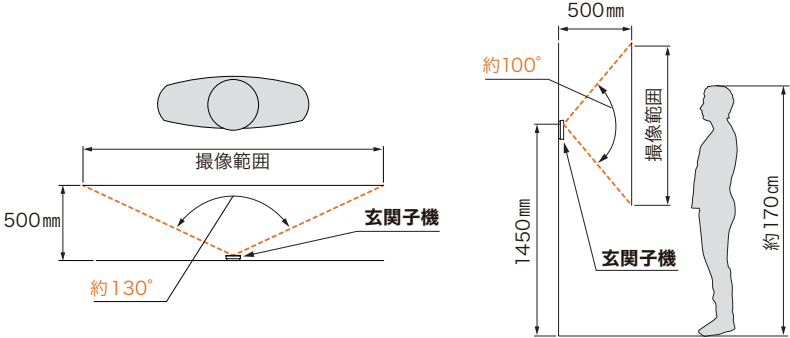
| ご質問 | 回答 |
|--|--|
| <p>インターホンにはどんな種類がありますか？</p> | <p>玄関子機と室内親機の通信方式は、2種類あります。</p> <p>◆ 有線通信モデル：有線方式(2線)で通信を行います。 (室内親機から玄関子機を2芯線のインターホンケーブルで接続します。)</p>  <p>◆ 無線通信モデル：無線方式(DECT)で通信を行います。 (玄関子機には100VのAC電源線が必要です。)</p>  |
| <p>玄関子機は雨にあたって大丈夫ですか？ 防水性能は？</p> | <p>防水性はIP54です。 設置工事を施工説明書に従って正しく設置していただければ、雨が当たっても問題ありません。 故意にホースなどで水圧をかけたり、雨どいなどから多量な水がかかるような場所への設置は故障の原因になります。 IP5X：防塵試験用粉塵が入ったとしても所定の動作及び安全性を損なわないように保護されているレベル。 IPX4：製品に対するあらゆる方向からの水の飛まつに対し保護されているレベル。</p> |
| <p>防犯カメラの映像はどのように写りますか？</p> | <p>映像は次のように映ります。</p>  |
| <p>防犯カメラの角度は調節できますか？</p> | <p>防犯カメラの角度は調節できません。 広角なタイプのレンズを使用しているため、広範囲の映像を見ることができます。</p> |
| <p>タブレットを有線接続で使っている場合に、スマートフォンやタブレットをWi-Fiで繋がりますか？</p> | <p>タブレットを有線接続でお使いの場合は、Wi-Fi環境でスマートフォンやタブレットを繋げることはできません。有線で接続されたタブレットのみでご使用ください。</p> |

| ご質問 | 回答 |
|--|--|
| <p>防犯カメラの画角はどのくらいですか？</p> | <p>水平約130°、垂直100°です。</p>  |
| <p>防犯カメラの撮像素子はなんですか？</p> | <p>QVGAです。</p> |
| <p>夜でも訪問者が写りますか？</p> | <p>本機に搭載されている防犯カメラはナイトビジョン（白黒映像）を採用しており、夜間や光の無いような場所でも人の顔が鮮明に映ります。</p>  |
| <p>夜でも訪問者がカラーで映りますか？</p> | <p>本機はナイトビジョンを採用しており、夜間は自動的にナイトビジョンモードになるため白黒で写ります。</p> |
| <p>玄関子機のLEDを点灯しないように設定変更できますか？</p> | <p>LEDが点灯時は録画中、消灯中は録画をしていない状態を表しています。録画中にLEDを消すことはできません。</p> |
| <p>防犯カメラの映像で、日中、人の顔などが暗く映って見えにくい場合はどうしたらよいですか？</p> | <p>防犯カメラの設置場所に強い日差しが差し込んでいるときや逆光のとき、被写体が暗くなります。取り付け時、日差しを避け、逆光にならない位置になるよう設置にご注意ください。</p> |
| <p>映像がぼやけているのですが、どうしたらよいですか？</p> | <p>玄関子機の防犯カメラで次のことをご確認ください。</p> <ul style="list-style-type: none"> • レンズが汚れている可能性があります。柔らかい布などで汚れを拭き取ってください。 • 結露により曇っている可能性があります。周囲の温度が常温になるのを待って再度ご確認ください。 |
| <p>防犯カメラの映像はどこに保存されるのですか？</p> | <p>防犯カメラの映像は、室内親機のmicroSDカードに保存されます。訪問時の映像は、アプリ上で保存を選択するとスマートフォンに保存されます。（訪問時以外の常時保存は、室内親機にmicroSDカードが挿入されていない場合は保存されません。）</p> |
| <p>使用できるmicroSDカードはどれですか？</p> | <p>使用可能なmicroSDカード(SD規格準拠品)は下記の通りです。 microSD、microSDHC、microSDXC</p> |
| <p>防犯カメラの映像は自動録画ですか？</p> | <p>本機では24時間の自動録画を行います。録画した映像はmicroSDカードに保存されます。 注意：室内親機にmicroSDカードが挿入されていない場合は保存されません。</p> |
| <p>録画された映像はどうやって見るのですか？</p> | <p>アプリから訪問履歴もしくは防犯カメラを選択することによりご覧いただけます。また、防犯カメラは時間指定で映像を取り出すことも可能です。</p> |

| ご質問 | 回答 |
|--|---|
| <p>外の様子をずっと見ることはできますか？</p> | <p>アプリから通話機能でご覧になることができます。最大30秒までご覧いただけます。再度ご覧いただくには、もう一度通話機能をご利用ください。 P.27 通話・録画 参照</p> |
| <p>人感センサーに反応した場合だけ録画されるのですか？</p> | <p>本機では常時録画しており、microSDカードにすべて保存されています。人感センサーに反応した場合は、訪問履歴もしくは防犯カメラの履歴のリストに表示されます。</p> |
| <p>人感センサーの検知範囲はどのくらいですか？</p> | <p>最大60cmです。 ※センサーの検知範囲は設置環境により変動いたします。</p> |
| <p>24時間録画をしたくないのですが止められますか？</p> | <p>アプリの設定機能より録画の停止をすることが可能です。ただし、訪問時の映像は後から確認するために録画停止設定をしても録画されます。</p> |
| <p>無線通信モデルの通信方式はなんですか？</p> | <p>玄関子機－室内親機間の通信方式はDECT準拠方式(1.9GHz帯)を使用しています。 ◆「DECT準拠方式」とは DECT準拠方式は、デジタルコードレス電話機の標準規格です。 DECT (Digital Enhanced Cordless Telecommunications)はETSI (欧州電気通信標準化機構)の商標で、世界で広く普及している無線通信方式のひとつです。</p> |
| <p>CSデジタル放送(特定チャンネル)の画像が乱れるのですがどうしたらよいですか？</p> | <p>CSデジタル放送を受信している環境下で本機をご使用する場合に、まれにCSデジタル放送の画像が乱れる原因になることがあります。 次の点に注意してください。 1) CSデジタル放送受信機器(チューナー、チューナー内蔵のデジタルテレビ、レコーダーなど)の近くに本機を設置しないでください。 2) CS・BS対応の受信設備をお使いください。 • 混合器、分配器、分波器などの機器：CS・BS対応のもの。 • 接続ケーブル：S-4C-FBなどの「S」で始まるCS・BS対応のもの。 • 接続ケーブルのコネクター：F型接栓タイプ(CS・BS専用ケーブルに対応)を使用。</p> |
| <p>玄関子機が壊れた場合、交換は可能ですか？</p> | <p>玄関子機だけの交換は可能です。 壊れた場合、保証書に記載のシリアル番号をカスタサポートセンターまでお知らせください。P.54 保証とアフターサービス 参照</p> |
| <p>玄関子機を交換した場合、何をしたらよいですか？</p> | <p>今まで通りお使いいただけます。</p> |
| <p>室内親機が壊れた場合、交換は可能ですか？</p> | <p>室内親機だけの交換は可能です。 壊れた場合、保証書に記載のシリアル番号をカスタサポートセンターまでお知らせください。P.54 保証とアフターサービス 参照</p> |
| <p>室内親機を交換した場合、何をしたらよいですか？</p> | <p>室内親機をご自宅の無線LANルーターに接続させる必要があります。 P.11 室内親機とスマートフォンを連携する 参照</p> |
| <p>玄関子機のソフトウェアアップデートはできますか？</p> | <p>インターネットに繋げてお使いの場合のみ、自動で更新されます。</p> |

困ったとき

| ご質問 | 回答 |
|--------------------------|---|
| 室内親機のソフトウェアアップデートはできますか？ | インターネットに繋げてお使いの場合のみ、自動で更新されます。 |
| アプリのインストール方法を教えてください | スマートフォンアプリのインストールはP.8 アプリのインストール を参照 タブレット (Wi-Fi環境の場合)アプリのインストールはP.9 アプリのインストール を参照 |
| プライバシー・肖像権について | ご利用になるお客様の責任でプライバシー、肖像権などを考慮の上、行ってください。 ◆ プライバシー (プライバシー、英: Privacy) 一般に私生活上の事柄をみだりに公開されない法的な保障と権利とされています。 個人情報保護の文脈では、他者が管理している自己の情報について訂正・削除を求めることができる権利(積極的プライバシー権)を指します。 ◆ 肖像権 承諾なしに、また正当な理由なく、自分の肖像(顔、姿)を写真や絵画、彫刻などに写しとられたり、公表あるいは使用されたりしない権利を指します。 |

- 本紙内の画面表示はすべてハメ込み画像です。
- 掲載内容に関して予告なく変更になる場合がございます。予めご了承ください。
- 掲載の写真は、印刷物につき実物と色・形が異なる場合がございます。